

VESSEL

STATIC SOLUTIONS

静電気対策品カタログ



株式会社ベッセル

お客様お問い合わせ窓口

06-6976-7771 8:30-17:30 ※平日の12:00~13:00、土・日・祝日・夏期休暇・年末年始は除きます。

本社 〒537-0001 大阪市東成区深江北2丁目17番25号 TEL.06-6976-7771 FAX.06-6971-1309
 札幌出張所 〒065-0011 札幌市東区北11条東14丁目1番1号 TEL.011-711-5003 FAX.011-704-4725
 仙台出張所 〒984-0002 仙台市若林区卸町東1丁目2番10号 TEL.022-236-1567 FAX.022-232-7959
 北関東営業所 〒370-0044 群馬県高崎市岩押町2丁目7番6号 TEL.027-310-3757 FAX.050-3852-2745
 東京支店 〒143-0025 東京都大田区南馬込5丁目43番13号 TEL.03-3776-1831 FAX.03-3776-5607
 名古屋営業所 〒457-0014 名古屋市中区呼続四丁目3番1号 TEL.052-821-9575 FAX.050-3606-2649
 大阪支店 〒537-0001 大阪市東成区深江北2丁目17番25号 TEL.06-6976-7772 FAX.06-6971-1309
 広島出張所 〒733-0035 広島市西区南観音7丁目8-11 TEL.082-291-0106 FAX.082-295-1727
 福岡営業所 〒812-0016 福岡市博多区博多駅南6丁目1番22号 TEL.092-411-5710 FAX.092-411-5770

www.vessel.co.jp

お求めは…

- 改良のため予告なく仕様・サイズ等を変更することがあります。
- カタログ掲載の静電気除去能力は、当社測定環境によるものであり、使用環境により、誤差が生じることがあります。
- 一部商品は2023年4月1日価格改定後の表示です。23072123.03

除電・除塵のエキスパートVESSELが、 品質問題の解決に貢献します。

製品品質は、モノづくりの現場において重要なテーマ。
ベッセルでは、品質に関わる静電気とホコリの対策に注目し、
2000年より、除電・除塵のための製品を提供してまいりました。
お客様の品質を少しでも上げたい。
除電・除塵のエキスパート、VESSELが
品質向上のお手伝いをいたします。

VESSELが選ばれる3つの理由

1

どこにも負けない 豊富なラインアップ。

ファン、ガン、バータイプのエアブローによる静電気除去機器から、静電気放電を防止するEPAマット、リストストラップ、塵埃の拡散を防止する粘着マットまで、幅広くラインアップ。除電・除塵に関するお客様のお困りごとにお応えします。

2

使い易さを追求した 製品開発姿勢。

生産現場環境に最適な製品をご提供するため、使いやすさを追求したデザイン設計を実施しています。様々な用途に対応する製品ラインアップで、お客様の利便性の追求をおこなっています。

3

除電、除塵の専門部隊が、 品質問題を改善。

除電・除塵の専門部隊がお客様の生産現場を視察し、最適な製品をご提案いたします。
また、お客様のご要望により、カスタマイズを承ることも可能です。

手元から足元まで、静電気除去とクリーン VESSELが誇る豊富な静電気対策品

管理を実現します。 ラインアップ

ファンタイプ	ノズルタイプ	ガンタイプ	バータイプ	イオンパーツ クリーナー	EPAアイテム	クリーンウォーカー	オプション
<p>セル作業台やパーツ棚、ベルトコンベアに取り付けて使用。送風切替で近距離や遠距離に対応。</p> <p><ミニ> F-6RCL F-6RST →P6</p> <p><スタンダード> F-120R F-120S →P7</p> <p><幅広> L-90 →P9</p> <p><幅広> CF-300 →P8</p> <p><幅広> CF-600 →P8</p> <p><FFU> FFU-250 →P9</p>	<p>製造装置内に組み込んで使用。狭いエリアでピンポイント除電/除塵。ノズル交換で各種用途に対応。</p> <p>N-1 N-3 →P12</p> <p><ハイパワーシリーズ> HPN-1 →P41</p> <p>HPF-1 →P42</p>	<p>部品受入後や部品組立前のエア洗浄と除電、樹脂成型品の塗装前の除電除塵で使用。</p> <p>G-7R-L →P14</p> <p>G-2 →P15</p> <p>G-9 →P16</p> <p><ハイパワーシリーズ> HPG-1 →P43</p>	<p>クリーンルーム内除電から、高速で移動するフィルムの帯電防止などで使用。</p> <p><高圧電源内蔵> C-series →P19</p> <p>SJ-series →P21</p> <p><ハイパワーシリーズ> HPB-series →P44</p>	<p>静電気除去空間でエア洗浄。吹き飛ばした塵埃は集塵機で回収されクリーン環境を維持します。</p> <p><ゲル集塵式> IPC-A4 IPC-A3 →P24,25</p> <p><集塵機一体型> IPC-20 →P26</p> <p><集塵機別置き> IPC-40 →P26 IPC-60 →P27</p> <p><HEPAフィルタ内蔵> IPC-250CR →P27</p> <p><ゲル集塵式> IPC-V4 →P28</p>	<p>部品取扱い/組立/修理/試験をおこなうエリアで使用するESD管理用マット、リストストラップ。</p> <p>導電性 ゴムマット →P30</p> <p>導電疲労軽減マット →P31</p> <p><リストストラップ> EPS-05 →P32</p> <p><アースキット> EPS-GK →P32</p> <p>導電性ビニル床シート 帯電防止ビニル床シート →P33</p> <p>帯電防止ビニル床タイル 導電性塗り床 →P34</p> <p>ESD パイプシステム →P35</p> <p><表面抵抗計> SRC-01 →P37</p> <p><静電気測定器> Eye-02 →P38</p>	<p>クリーンルーム入室前に作業靴底の塵埃を捕集する粘着マット。剥離しない洗浄タイプ。</p> <p><クリーンウォーカー> CW-900B →P40</p>	<p>静電気除去装置の交換用部品やオプション部品。</p>

⇒P5

⇒P11
※ハイパワーシリーズはP41へ

⇒P13
※ハイパワーシリーズはP43へ

⇒P17
※ハイパワーシリーズはP44へ

⇒P23

⇒P29

⇒P39

⇒P45

測定条件

イオンバランス：正面300mm、風量最大（ガンタイプ・ノズルタイプは正面150mm）
 除電時間：正面300mm、風量最大（±1000Vから±100Vまでの減衰時間）（チャージプレート：150×150mm角 20pF）
 騒音：正面1m、風量最大
※カタログの測定数値はサンプル機による代表値で、性能を保証するものではありません。

ファンタイプ

F-6RCL/F-6RST
コンパクト設置自在
ピンポイント除電
除電時間 3.0秒以下

F-120R
高速除電を可能に
バタフライルーバー
除電時間 1.5秒以下

F-120S
環境を乱さない
低風量タイプ
除電時間 2.5秒以下

CF-300
ワイドエリア除電
放電針のクリーニングがカンタン
除電時間 1.5秒以下

CF-600
ワイドエリア除電
薄型&幅広600mmで場所を取らず
除電時間 1.5秒以下

L-90
ワイド&スポットの組み合わせで
多用途に除電
除電時間 1.5秒以下

FFU-250
FFU専用
一体型除電ユニット
除電時間 5.0秒以下

VESSELのファンタイプが選ばれる理由

1

効率的なイオン生成による 高い除電性能

高周波ピエゾトランスを搭載、イオンを豊富に生成し、再結合によるロスが少ない



2

イオンバランス崩れがない 高度な制御技術

容量結合方式の放電針を採用、安定したイオンバランスで半導体の静電破壊を防止

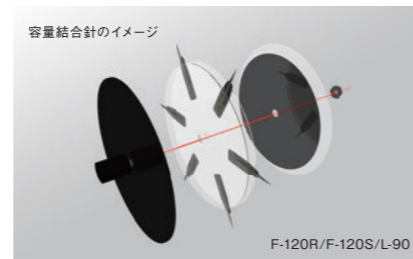

3

メンテナンス性を向上、 ルーバー一体式放電針カバー

簡単操作でカバーが取り外せます。作業環境を汚さず別の場所で放電針の清掃が可能



静電気除電ミニファン(クリップ付)

クリップで作業台や支柱に設置可能
ピンポイント除電

F-6RCL



低騒音
ファン

標準小売価格
43,000円(税抜) 47,300円(税込)

高電圧トランス	イオンバランス	除電時間	規格
巻線 AC	±10V以内	3.0秒以下	CE
入力電圧 DC24V	風量切替 2段階	LED 内部照明	ACアダプタ 100~240V
針電極ユニット交換	ファンロックアラーム	高圧異常アラーム	外部出力端子

- ▶ 小型・軽量ボディ
- ▶ ルーバーの取り外しも簡単
- ▶ 内部照明で運転状況や針先の汚れを確認できます



仕様

品番	F-6RCL	
イオン発生方式/印加電圧	交流高周波 コロナ放電/AC 3.5kV	
入力電圧/消費電流	DC24V±5%/210mA (typ.)	
イオンバランス	±10V以内(正面150mm)	
除電時間	3.0秒以下(正面150mm)	
使用距離	150~600mm	
高さ×幅×奥行き	H254×W77×D108mm(クリップ含)	
重量	524g	
風量	0.78m³/min(風量最大)	
騒音	HI: 58.5dBA / LO: 39.5dBA	
オゾン発生量	0.05ppm以下(50mm)	
使用温度/湿度	5~40°C / 35~65%RH(結露氷結のないこと)	
付属品	電源アダプタ No.AD24-ITF6 / AC入力ケーブル1.8m	

除電エリア

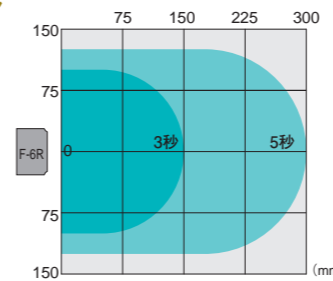

付属品

ACアダプタ
AD24-ITF6 I/P: AC100V~240V 0.4A
O/P: DC24V 0.75A
標準小売価格
6,700円(税抜) 7,370円(税込)

静電気除電ミニファン(スタンド付)

コンパクトで設置自在
ピンポイント除電

F-6RST



低騒音
ファン

標準小売価格
39,000円(税抜) 42,900円(税込)

高電圧トランス	イオンバランス	除電時間	規格
巻線 AC	±10V以内	3.0秒以下	CE
入力電圧 DC24V	風量切替 2段階	LED 内部照明	ACアダプタ 100~240V
針電極ユニット交換	ファンロックアラーム	高圧異常アラーム	外部出力端子

- ▶ 小型・軽量ボディ
- ▶ ルーバーの取り外しも簡単
- ▶ 内部照明で運転状況や針先の汚れを確認できます



仕様

品番	F-6RST	
イオン発生方式/印加電圧	交流高周波 コロナ放電/AC 3.5kV	
入力電圧/消費電流	DC24V±5%/210mA (typ.)	
イオンバランス	±10V以内(正面150mm)	
除電時間	3.0秒以下(正面150mm)	
使用距離	150~600mm	
高さ×幅×奥行き	H142×W90×D81mm(スタンド含)	
重量	470g	
風量	0.78m³/min(風量最大)	
騒音	HI: 58.5dBA / LO: 39.5dBA	
オゾン発生量	0.05ppm以下(50mm)	
使用温度/湿度	5~40°C / 35~65%RH(結露氷結のないこと)	
付属品	電源アダプタ No.AD24-ITF6 / AC入力ケーブル1.8m	

除電エリア

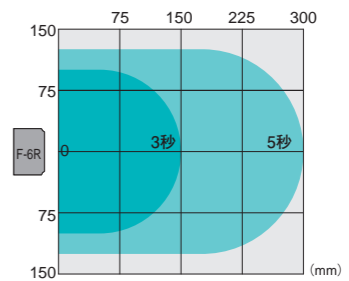

付属品

ACアダプタ
AD24-ITF6 I/P: AC100V~240V 0.4A
O/P: DC24V 0.75A
標準小売価格
6,700円(税抜) 7,370円(税込)

静電気除去ファン

バタフライルーバー！
除電空間、思いのまま

F-120R



標準小売価格
47,300円(税抜) **52,030円**(税込)

高電圧トランス	イオンバランス	除電時間	規格
ピエソ AC	±10V以内	1.5秒以下	CE
入力電圧 DC24V	風量切替 3段階	LED 内部照明	ACアダプタ 100~240V
針電極 ユニット 交換	ファンロック アラーム	高圧異常 アラーム	外部出力 端子

- ▶バタフライルーバー、外側を押すとエアが拡散し除電範囲が広がる、中心付近を押すとエアが直進し早い除電が可能
- ▶稼働状態が一目瞭然、2色LEDで異常時は赤色に点灯
- ▶メンテナンスが容易、フロントカバーに針電極をセット



仕様

品番	F-120R
イオン発生方式/印加電圧	圧電高周波 交流コロナ放電/AC 10kV (p-p) (高圧電源部)
入力電圧/消費電流	DC24V±5%/700mA(max.)
イオンバランス	±10V以内(出荷時測定値、風量最大、風向直進、測定距離300mm)
除電時間	1.5秒以下(出荷時測定値、風量最大、風向直進、測定距離300mm)
使用距離	150~900mm
高さ×幅×奥行き	H198×W162×D70mm(スタンド含)
重量	0.9kg
風量	3.66m ³ /min(風量最大)
騒音	HI: 61dBA / LO: 55dBA
オゾン発生量	0.05ppm以下(50mm)
使用温度/湿度	5~40℃/35~65%RH(結露氷結のないこと)
付属品	電源アダプタ No.AD24-IT/AC入力ケーブル1.8m

除電エリア

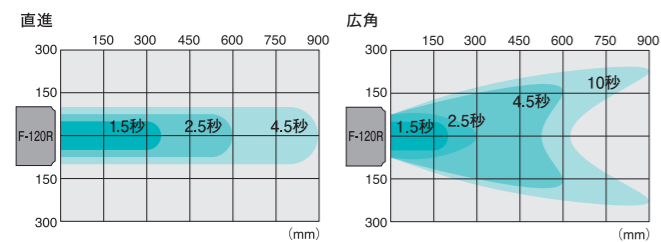

付属品 ACアダプタ
AD24-IT I/P: AC100V~240V 0.4A
O/P: DC24V 0.75A
標準小売価格
7,300円(税抜)8,030円(税込)

静電気除去ファン(低風量タイプ)

運転音の静かな
低風量タイプ

F-120S



低風量
低騒音



標準小売価格
47,300円(税抜) **52,030円**(税込)

高電圧トランス	イオンバランス	除電時間	規格
ピエソ AC	±10V以内	2.5秒以下	CE
入力電圧 DC24V	風量切替 3段階	LED 内部照明	ACアダプタ 100~240V
針電極 ユニット 交換	ファンロック アラーム	高圧異常 アラーム	外部出力 端子

- ▶バタフライルーバー、外側を押すとエアが拡散し除電範囲が広がる、中心付近を押すとエアが直進し早い除電が可能
- ▶稼働状態が一目瞭然、2色LEDで異常時は赤色に点灯
- ▶メンテナンスが容易、フロントカバーに針電極をセット



仕様

品番	F-120S
イオン発生方式/印加電圧	圧電高周波 交流コロナ放電/AC 10kV (p-p) (高圧電源部)
入力電圧/消費電流	DC24V±5%/500mA(max.)
イオンバランス	±10V以内(風量最大、風向直進、フィルター未装着、測定距離300mm)
除電時間	2.5秒以下(風量最大、風向直進、フィルター未装着、測定距離300mm)
使用距離	150~900mm
高さ×幅×奥行き	H198×W198×D70mm(スタンド含)
重量	0.9kg
風量	2.21m ³ /min(風量最大)
騒音	HI: 51dBA / LO: 44dBA
オゾン発生量	0.05ppm以下(50mm)
使用温度/湿度	5~40℃/35~65%RH(結露氷結のないこと)
付属品	電源アダプタ No.AD24-IT/AC入力ケーブル1.8m

除電エリア

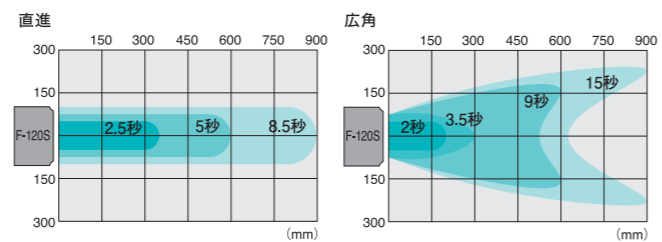

付属品 ACアダプタ
AD24-IT I/P: AC100V~240V 0.4A
O/P: DC24V 0.75A
標準小売価格
7,300円(税抜)8,030円(税込)

静電気除去クロスフローファン

ワイドエリア除電
ムラなく、まっすぐ、遠くまで

CF-300

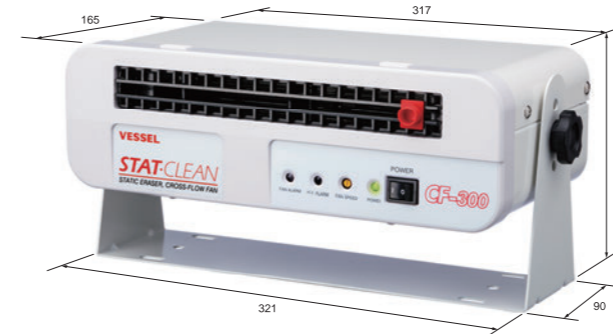

標準小売価格
84,000円(税抜) **92,400円**(税込)

高電圧トランス	イオンバランス	除電時間	規格
巻線 AC	±10V以内	1.5秒以下	CE
入力電圧 DC24V	風量切替 無段階	LED 内部照明	ACアダプタ 100~240V
ファンロック アラーム	高圧異常 アラーム	外部出力 端子	

- ▶ワイドブローを実現するクロスフローファンと直進フロントカバーにより優れた除電性能を実現
- ▶メンテナンスが容易、つまみをスライドさせるだけでクリーニングができるブラシ付き

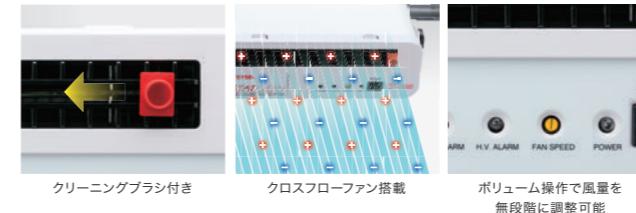

仕様

品番	CF-300
イオン発生方式/印加電圧	交流(20KHz)コロナ放電式/AC 9.2kV(p-p)
入力電圧/消費電流	DC24V リップル (p-p)±10%以下 / 500 mA (max.)
イオンバランス	±10V 以内 (出荷時、測定距離 300mm)
除電時間	1.5 秒以下 (正面 300mm 風量最大)
使用距離	150 ~ 900mm
高さ×幅×奥行き	H157×W348×D165mm
重量	2.9 kg
風量	2.5m ³ /min (風量最大)
騒音	HI : 48dBA (測定距離 1m)
オゾン発生量	0.05ppm 以下 (測定距離 50mm)
使用温度/湿度	5 ~ 40℃ / 35 ~ 65%RH (ただし結露氷結のないこと)
付属品	電源アダプタ No.AD24-IT / AC入力ケーブル1.8m / クリーニングブラシ 1個

除電エリア

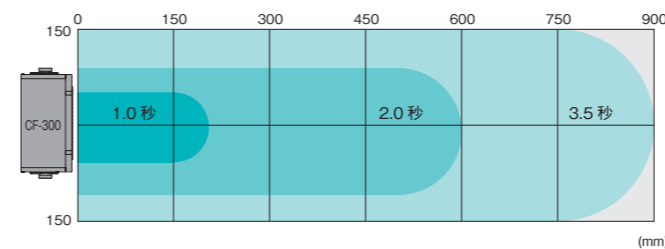

付属品 ACアダプタ
AD24-IT I/P: AC100V~240V 0.4A
O/P: DC24V 0.75A
標準小売価格
7,300円(税抜)8,030円(税込)

クリーニングブラシ
CF-300B 標準小売価格
2,000円(税抜)
2,200円(税込)

静電気除去クロスフローファン

薄型&幅広600mmで、
ワイドエリアを除電

CF-600

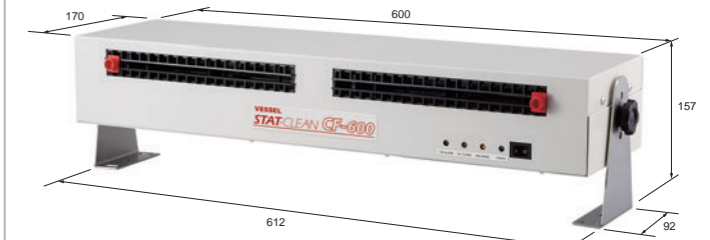

標準小売価格
120,000円(税抜) **132,000円**(税込)

高電圧トランス	イオンバランス	除電時間
巻線 AC	±10V以内	1.5秒以下
入力電圧 DC24V	風量切替 無段階	LED 内部照明
ファンロック アラーム	高圧異常 アラーム	外部出力 端子

- ▶ワイドブローを実現するクロスフローファンと直進フロントカバーにより優れた除電性能を実現
- ▶つまみをスライドさせるだけでクリーニングができるブラシ付き



仕様

品番	CF-600
イオン発生方式/印加電圧	交流(20KHz)コロナ放電式/AC9.2kV(p-p)
入力電圧/消費電流	DC24V リップル (p-p)±10%以下 / 900 mA (max.)
イオンバランス	±10V 以内 (出荷時、測定距離 300mm)
除電時間	1.5 秒以下 (正面 300mm 風量最大)
使用距離	150 ~ 900mm 程度
高さ×幅×奥行き	H157×W640×D170mm
重量	4.6 kg
風量	2.5m ³ /min (風量最大)
騒音	HI : 51.7dBA (測定距離 1m)
オゾン発生量	0.05ppm 以下
使用温度/湿度	5 ~ 40℃ / 35 ~ 65%RH (ただし結露氷結のないこと)
付属品	電源アダプタ No.AD24-IT19 / AC入力ケーブル1.8m / クリーニングブラシ2個(本体取付済)、ゴムフッパ2枚、スタンド2枚、角度調整ノブ2個

除電エリア

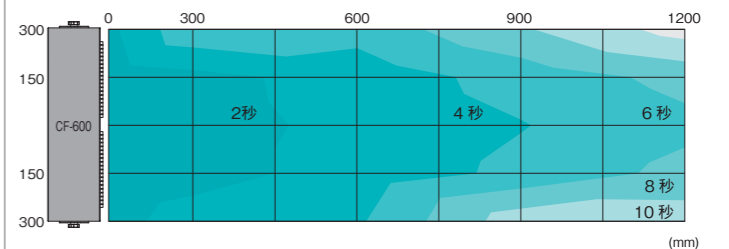

付属品 ACアダプタ
AD24-IT19 I/P: AC100V~240V 50~60Hz
O/P: DC24V 2.1A
標準小売価格
6,700円(税抜)7,370円(税込)

クリーニングブラシ
CF-300B 標準小売価格
2,000円(税抜)
2,200円(税込)

静電気除去3ファン

バタフライルーバー採用!
ワイド&スポットの組み合わせで多用途に除電!

L-90

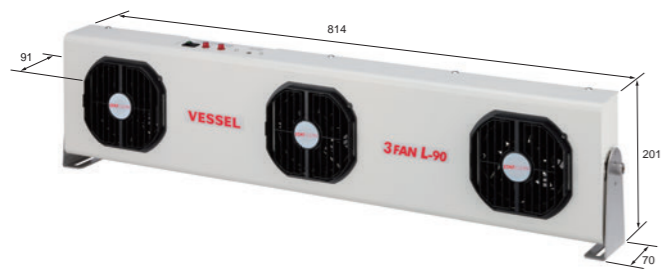

標準小売価格
150,000円(税抜) 165,000円(税込)

高電圧トランス	イオンバランス	除電時間
ピエゾ AC	±10V以内	1.5秒以下
入力電圧 DC24V	風量切替 無段階	LED 内部照明
ACアダプタ 100~240V	針電極ユニット交換	ファンロックアラーム
高圧異常アラーム	外部出力端子	

- ▶ ファンすべてにバタフライルーバーを採用
外側を押すとエアが拡散、中心付近を押すとエアが直進
- ▶ 容量結合針で長時間、除電性能が安定
- ▶ メンテナンスが容易、フロントカバーに針電極をセット



仕様

品番	L-90
イオン発生方式/印加電圧	圧電高周波 交流コロナ放電式/ AC 9.5kV(p-p) (高圧電源部)
入力電圧/消費電流	DC24V±5%/ 3.0A (max.)
イオンバランス	±10V 以内 (出荷時、測定距離 300mm)
除電時間	1.5 秒以下 (測定距離 150mm)
使用距離	150 ~ 900mm
高さ×幅×奥行き	H182×W814×D91mm (スタンドを含む: H201×W880×D91mm)
重量	5.7 kg
風量	7.1m³/min 3機 (風量最大)
騒音	HI : 75.4dB / LO : 71.9dB (測定距離 1m)
オゾン発生量	0.05ppm 以下 (測定距離 50mm)
使用温度/湿度	5 ~ 40°C / 35 ~ 65%RH (ただし結露氷結のないこと)
付属品	電源アダプタ No.AD24-IT37 / AC入力ケーブル1.8m

除電エリア

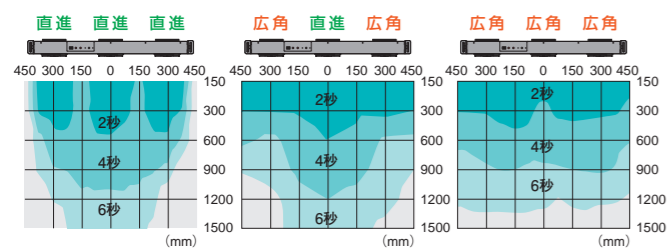

付属品

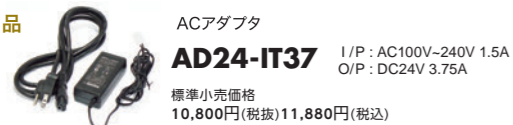

静電気除去ユニット (FFU取付用)

小型FFUの直下に後付けして、
クリーンベンチ内を静電気対策

FFU-250

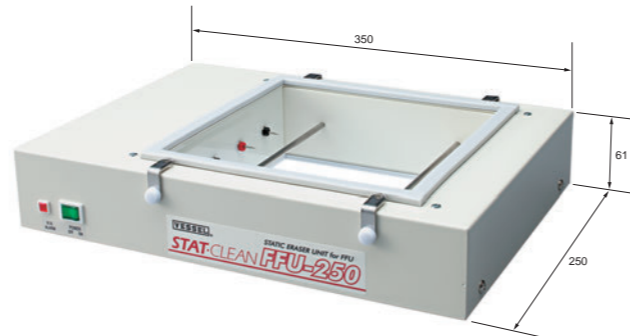

標準小売価格
108,000円(税抜) 118,800円(税込)

高電圧トランス	イオンバランス	除電時間	規格
DC	±30V以内	5秒以下	PS
AC 100V	イオンバランス調整可能	LED 内部照明	
ACアダプタ 100~240V	針電極ピンコネクタ	ファンロックアラーム	
高圧異常アラーム	外部出力端子		

- ▶ 稼動状態が確認できる、運転ランプと高圧異常ランプ付
- ▶ 針電極は正負4本の多針構造、イオン生成量が多くバランスが崩れにくい
- ▶ 日本エアテック社製、SS-MAC (-10FR、-11FR、-15) に取り付け可能



仕様

品番	FFU-250
イオン発生方式/印加電圧	直流高圧 コロナ放電式/ DC+6kV -3~-7kV
入力電圧/消費電流	AC100V (50/60Hz) / 300mA
イオンバランス	±30V以内(出荷時 調整値、風量最大300mm で±15V 以内に調整済)
除電時間	5秒以下 (+1000V→+100V) SS-MAC-11FR 使用 風量最大 300mm
使用距離	300~1200mm
高さ×幅×奥行き	H61×W350×D250mm
重量	2.5kg
オゾン発生量	0.05ppm 未満 (正面50mm)
使用温度/湿度	5~40°C / 35~65%RH (結露氷結のないこと)

取付方法

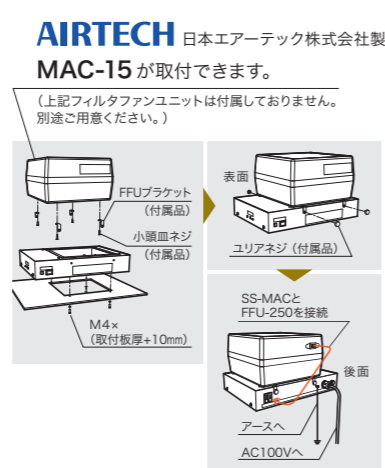

除電エリア

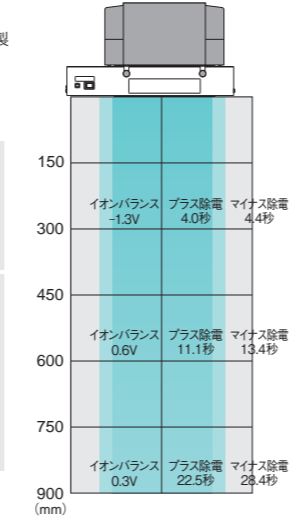

アプリケーション



検査工程



搬送ベルトコンベア上の除電

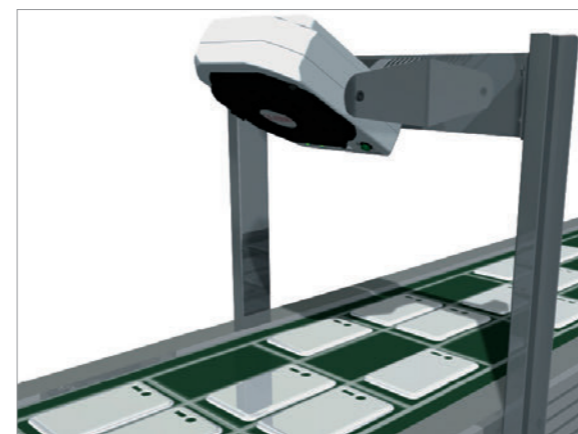

樹脂パーツのホコリ付着防止



セル生産台の除電

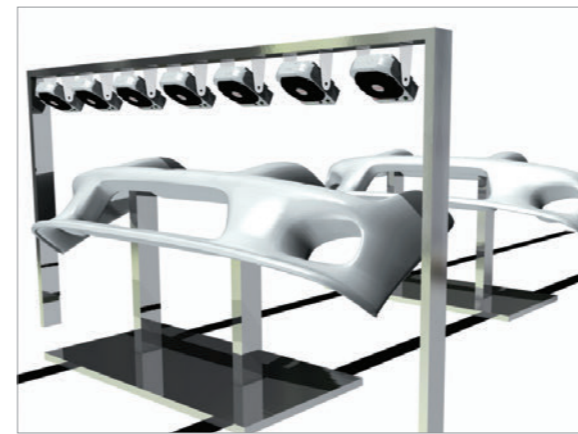

バンパー成型後の塗装工程前の除電除塵

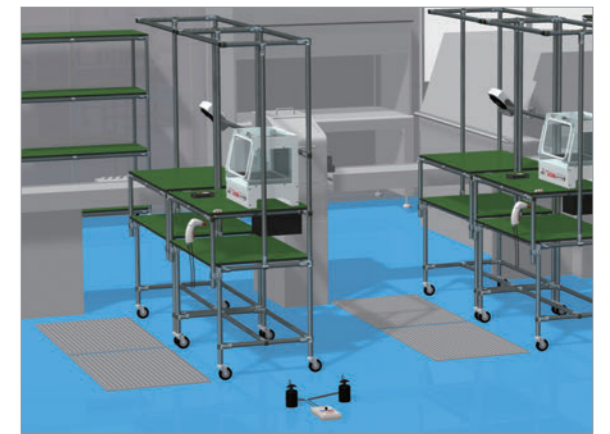

静電気対策エリア

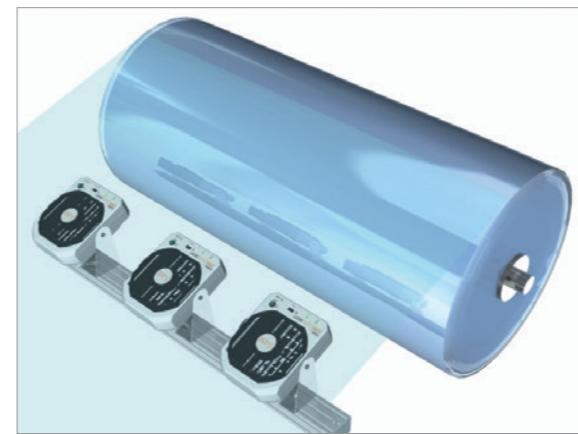

フィルムの巻き出し巻き戻し

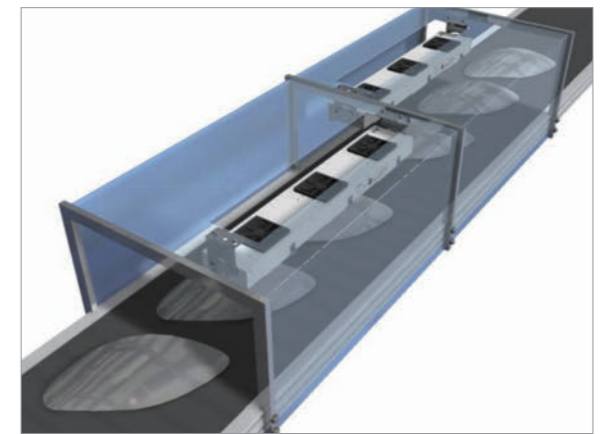

射出成型後搬送中の除電除塵

ノズルタイプ



N-1

超小型スリムボディ
ピンポイント除電

除電時間 1秒以下



N-3

運転状況をLEDランプ表示
ノズル交換で多彩な用途に

除電時間 1秒以下



HPN-1 →P41

帯電量の多いワーク向け
自動化ラインに適したタイプ

除電時間 0.5秒以下



HPF-1 →P42

帯電量の多いワーク向け
ノズルを自在に角度調整可能

除電時間 1秒以下

VESSELのノズルタイプが選ばれる理由

1

運転状況が一目で分かる
運転ランプ表示

明かりのない装置内に取り付けるときに、
高輝度のLEDランプで運転の状態を表示。



2

多彩なオプションノズルで
さまざまなアプリケーションに対応

排気音を抑える消音ノズルが使用できます。



3

電源の渡り配線が可能、
高圧ケーブルが外に出ないので安全

複数台への電源供給はデジチェーンで
供給可能、DC24Vの配線で安心です。



スーパースリムノズル

超小型スリムボディ、
狭い場所での除電に最適
N-1



標準小売価格
45,000円(税抜) 49,500円(税込)

高電圧トランス	イオンバランス	除電時間
ピエゾ AC	±10V以内	1秒以下

入力電圧	エア圧	LED	ACアダプタ	針電極	運転	高圧異常	外部出力
DC24V	~0.6MPa	内部照明	別売	ネジ式	ランプ	アラーム	端子

- ▶ 設置場所を選ばない、超コンパクト設計27.5×28mm
- ▶ 高電圧異常の信号取り出しや、DC24V電源の渡り配線ができる6極端子付き



アラーム出力、
デジチェーン可能

仕様

品番	N-1	
イオン発生方式/印加電圧	圧電高周波	交流コロナ放電式/AC 5.0kV(p-p)
入力電圧/消費電流	DC24V ±5%	リップル(p-p) 10%以下 / 100mA
イオンバランス	±10V以内(標準ノズル・0.3MPa、測定距離150mm)	
除電時間	1秒以下(0.3MPa、測定距離150mm)	
使用距離	50~600mm	
高さ×幅×奥行き	H28×W27.5×D109.6mm	
重量	62g(標準ノズル装着時)	
エア継手	チューブ継手 外径6mm	
使用流体	クリーンエア(0.1~0.6MPa)、N ₂ (0.1~0.6MPa)	
空気消費量	160L/min(標準ノズル装着時・0.2MPa)	
騒音	94.2dB(A) (0.3MPa)	
オゾン発生量	0.05ppm以下(50mm)	
使用温度/湿度	5~40℃ / 35~65%RH(結露氷結のないこと)	
付属品	標準ノズル(取付済)	

除電エリア エア圧:0.3MPa

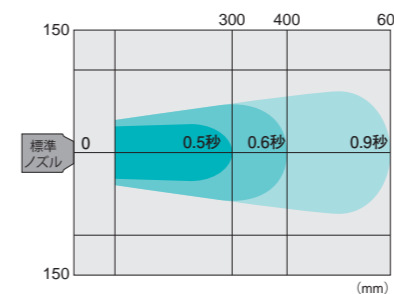

付属品

標準ノズル
N-1SN
標準小売価格
1,000円(税抜)1,100円(税込)

ピンポイントノズル

運転状況が一目で分かるLED表示、
ノズルの交換でさまざまな用途に
N-3

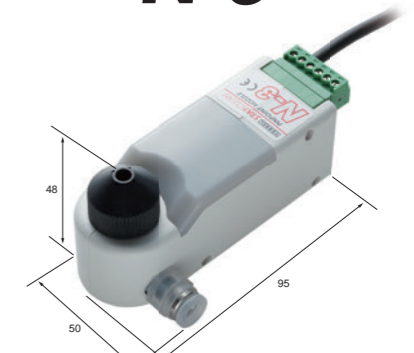

標準小売価格
59,000円(税抜) 64,900円(税込)

高電圧トランス	イオンバランス	除電時間	規格
巻線 AC	±10V以内	1秒以下	CE

入力電圧	エア圧	LED	ACアダプタ	針電極	運転	高圧異常	外部出力
DC24V	~0.6MPa	内部照明	別売	ネジ式	ランプ	アラーム	端子

- ▶ コネクタターミナルで配線がしやすい
- ▶ 多彩なノズルでさまざまなアプリケーションに対応



標準ノズル(付属)

アラーム出力、
デジチェーン可能

仕様

品番	N-3	
イオン発生方式/印加電圧	交流高周波	コロナ放電式/AC 5.6kV(p-p)
入力電圧/消費電流	DC24V ±5%	90mA(max.)
イオンバランス	±10V以内(標準ノズル・0.3MPa、測定距離150mm)	
除電時間	1秒以下(0.3MPa、測定距離150mm)	
使用距離	50~600mm	
高さ×幅×奥行き	H48×W50×D95mm	
重量	104g	
エア継手	チューブ継手 外径6mm	
使用流体	クリーンエア(0.1~0.6MPa)、N ₂ (0.1~0.6MPa)	
空気消費量	210L/min(標準ノズル装着時・0.3MPa)	
騒音	99.4dB(A) (0.3MPa)	
オゾン発生量	0.05ppm以下(50mm)	
使用温度/湿度	5~40℃ / 35~65%RH(結露氷結のないこと)	
付属品	標準ノズル(取付済)/電源ハーネス	

除電エリア エア圧:0.3MPa

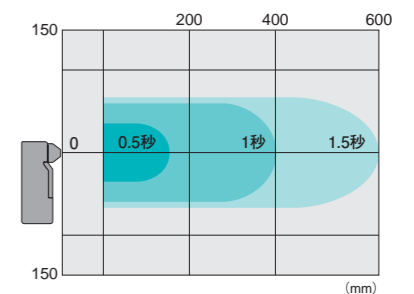

付属品

標準ノズル
N-1SN
標準小売価格
1,000円(税抜)1,100円(税込)

ガンタイプ

G-7R-L

コンパクト・軽量
大流量エアブロー除電

除電時間 1秒以下

G-2

ケーブルを挟める溝付きボディ
作業性大幅アップ

除電時間 0.8秒以下

G-9

エアだけで除電・除塵できる
発電イオンガン

除電時間 1秒以下

HPG-1 →P43

帯電量の多いワーク向け
作業性に優れた大型レバー

除電時間 0.5秒以下

VESSELのガンタイプが選ばれる理由

1

ホコリを目視できる
LED照明を搭載

ワークに付着したホコリをLED照明で確認しながら作業できます。



2

ピエゾトランスを搭載、
高圧ケーブルが
外に出ないので安全

高圧ケーブルが外に出ないので断線による漏電や感電の心配がありません。



3

エルゴノミックデザインの
グリップは握りやすく
最適な角度に調整されます。

グリップを握るとノズルの方向が適切な方向を向き、すぐに作業がおこなえます。

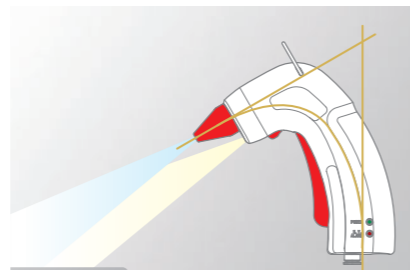

静電気除去イオンビームガン

支持率ナンバーワンの静電気除去エアガン、
コンパクトで軽量、使いやすさを追求

G-7R-L



標準小売価格
64,600円(税抜) 71,060円(税込)

高電圧トランス ピエゾ AC	イオンバランス ±10V以内	除電時間 1秒以下	規格 CE
入力電圧 DC24V	エア圧 ~0.6MPa	LED 照明	ACアダプタ 100~240V
		針電極 ネジ式	運転 ランプ
			高圧異常 アラーム
			外部出力 端子

- ▶ホコリを目視しやすい白色LED搭載
- ▶セル生産など、手元作業での精密部品の除電除塵に最適です。
- ▶多彩なオプション部品で各種アプリケーションに対応



ブラシを取りつけて吐き出し&ブロー



グリップ両サイドのランプで運転/異常を確認

仕様

品番	G-7R-L
イオン発生方式 / 印加電圧	圧電高周波 交流コロナ放電式 / AC 6.0kV(p-p)
入力電圧 / 消費電流	DC24V±5% / 74mA (typ. 照明LED点灯時)
イオンバランス	±10V 以内(出荷時、入力エア圧0.3MPa、測定距離150mm)
除電時間	1秒以下(0.3MPa、測定距離150mm)
使用距離	50mm~300mm(設置場所・屋内の非危険場所)
高さ×幅×奥行き	H150×W36×D102mm
重量	198g
エア継手	チューブ継手 外径6mm
使用流体	クリーンエア(0.1~0.6MPa)
空気消費量	180L/min(0.3MPa)
騒音	92dBA (0.3MPa)
オゾン発生量	0.05ppm以下(50mm)
使用温度 / 湿度	5~40℃ / 35~65%RH(結露水結のないこと)
付属品	電源アダプタ No.AD24-ITC / AC入力ケーブル1.8m / スタンダードノズル(取付済) / 継手接続用ノズル / 針電極交換用ドライバー

除電エリア

エア圧:0.3MPa
<スタンダードノズル装着時>

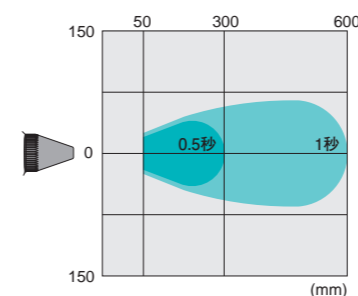

トレーの除塵

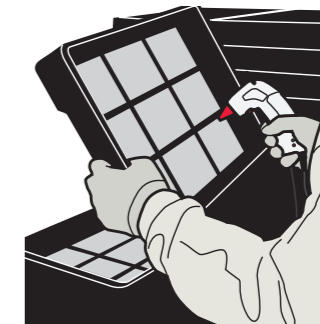

基板の除塵



携帯電話の除電・除塵

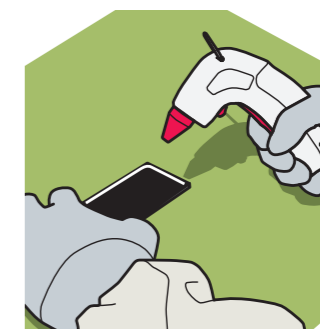

バンパーの除電・除塵

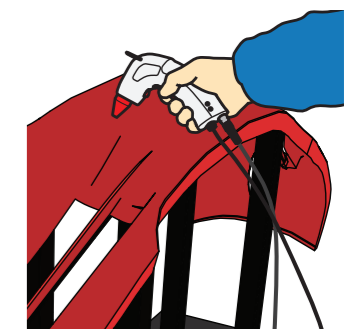

付属品

- スタンダードノズル **G-7SN**
標準小売価格 800円(税抜) 880円(税込)
- 継手接続用ノズル **G-7THN**
標準小売価格 1,000円(税抜) 1,100円(税込)
- 針電極交換用ドライバー **G-7DR**
標準小売価格 1,000円(税抜) 1,100円(税込)
- 電源アダプタ **AD24-ITC**
標準小売価格 13,700円(税抜) 15,070円(税込)

静電気除去イオンエアガン・オルカ

本体側面の溝で、配線が邪魔にならず作業効率アップ

G-2



標準小売価格
52,500円(税抜) 57,750円(税込)

高電圧トランス	イオンバランス	除電時間	規格
ピエゾ AC	±10V以内	0.8秒以下	CE
入力電圧 DC24V	エア圧 ~0.6MPa	LED 照明	ACアダプタ 100~240V
針電極 ネジ式	運転 ランプ	高圧異常 アラーム	外部出力 端子

- ▶作業に合わせて配管・配線が変更でき、セル生産台で邪魔にならない
- ▶針メンテナンスはキャップをはずして簡単におこなえます。

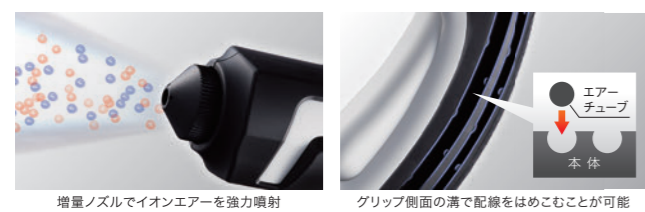

仕様

品番	G-2
イオン発生方式/印加電圧	圧電高周波 交流コロナ放電式/AC 4.5kV(p-p)
入力電圧/消費電流	DC24V±5%/100mA(typ.)
イオンバランス	±10V以内
除電時間	1秒以下(0.3MPa、測定距離150mm)
使用距離	50mm~300mm(設置場所・屋内の非危険場所)
高さ×幅×奥行き	H157×W148×D44mm
重量	260g
エア継手	チューブ継手 外径6mm
使用流体	クリーンエア(0.1~0.6MPa)
空気消費量	153L/min(0.3MPa)
騒音	94dB(A) (0.3MPa)
オゾン発生量	0.05ppm以下(50mm)
使用温度/湿度	5~40℃/35~65%RH(結露氷結のないこと)
付属品	電源アダプタ No.AD24-ITCS/AC入力ケーブル1.8m/標準ノズル(取付済)

除電エリア

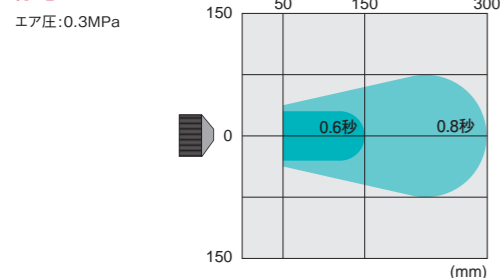

セル生産台で上から吊り下げでの使用



エアチューブ、ケーブルは上下方向から配管・配線可能

トレーの除電



付属品

	標準ノズル N-1SN 標準小売価格 1,000円(税抜) 1,100円(税込)		電源アダプタ AD24-ITCS 標準小売価格 13,000円(税抜) 14,300円(税込)
--	--	--	---

静電気除去 発電ガン

画期的!電源配線が不要、エアだけで除電除塵できる

G-9



標準小売価格
63,000円(税抜) 69,300円(税込)

高電圧トランス	イオンバランス	除電時間	規格
巻線 AC	±30V以内	1秒以下	CE
エア圧 ~0.6MPa	針電極 ネジ式	運転調整 ランプ	レギュレーター

- ▶エアータービンでモーターを回転させ、イオン生成のための電力を発電
- ▶ACアダプタや高圧配線の必要がなく、エアホースの配管だけですぐ使用できます。
- ▶増量ノズルを同梱。風量の足りない吹き飛ばし作業や広範囲の作業に。

仕様

品番	G-9
イオン発生方式/印加電圧	交流高周波コロナ放電式/AC 8kV(p-p)
イオンバランス	±30V以内
除電時間	1秒以下 ±1000V→±100V (0.5MPa、200L/min、測定距離150mm)
使用距離	50~300mm(帯電物・ガン先端)
高さ×幅×奥行き	H191×W232.5×D50.6mm
重量	約470g
エア継手	φ8mmチューブ適応、ワンタッチ継手
使用流体	クリーンエア-/0.4~0.6MPa(定格0.5MPa)
空気消費量	210L/min(0.5MPa)
騒音	約74.6dB(A)(標準ノズル、0.5MPa、210L/min、測定距離1m) 約87.3dB(A)(G-9HFN、0.5MPa、210L/min、測定距離1m)
使用温度/湿度	0~45℃/10~90%RH(結露氷結のないこと)
付属品	増量ノズル、取扱説明書

除電エリア

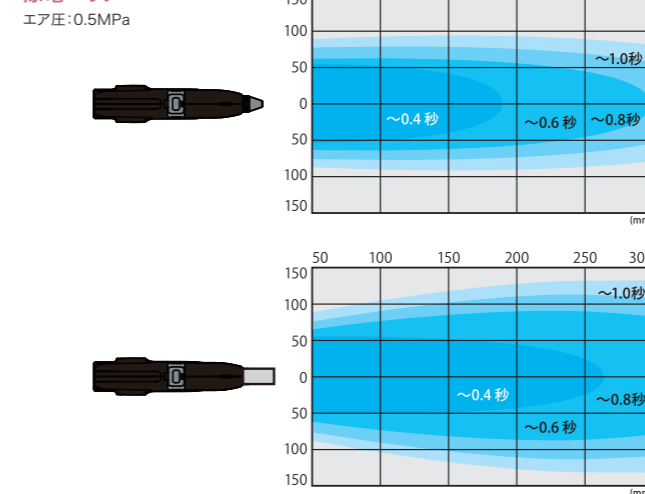

別売品

	消音ノズル G-9WN 標準小売価格 6,500円(税抜) 7,150円(税込)		消音ストレート BB-ZSN 標準小売価格 6,500円(税抜) 7,150円(税込)
	ウレタンチューブ付プラグ G-9UTP ホース:φ8×φ5mm(長さ3m) 価格:お問い合わせください。		増量ノズル G-9HFN 標準小売価格 1,740円(税抜) 1,914円(税込)

VESSELのパータイプが選ばれる理由

パータイプ



C-series
コンパクト・クリーン設計
超高速除電

イオンバランス ±30V以内(1000mm)



SJ/SL-series
コンパクト・スリムボディ
移動する帯電物に

SJ-**は在庫限り、SL-**に品番を変更いたします。



HPB-series →P44
帯電量の多いワーク向け
狭い装置内の取り付けに最適

除電時間 2秒以下

1

超高速除電

ACパルス方式

個々の電極より、プラスイオン/マイナスイオンを交互に発生させるパルスAC方式
プラス/マイナス各極の周期幅最大にイオンを生成しますので、イオン量が多く、急速な除電が可能となりました。

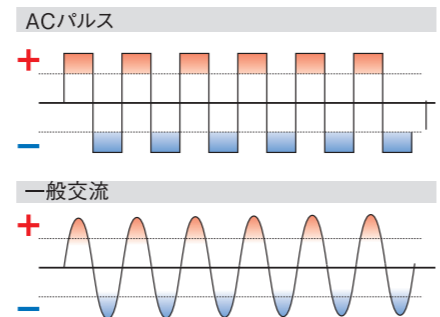

オートバランスモード

帯電物の極性に合わせて自動的に最適なイオンバランスに調整するモードを搭載しています(対象距離50~100mm)。*C-series 90 以上

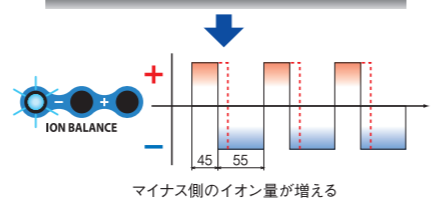
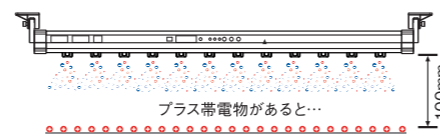

エアージェット

針電極の先端に向けてエアをパージすることで、針電極先端へのパーティクル付着を防ぎ、生成されたイオンを早い流速で送り出し帯電を除去します。

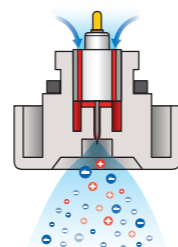

2

ユーザビリティ

省メンテナンス設計

針交換がワンタッチに交換できるソケット式です。



クリーン設計

針清掃時期のお知らせ

清掃周期を1~60日まで1日単位で設定できます。時間が経過すると、針清掃ランプが点灯しアラームが表示されます。
*C-series 90 以上



周波数

帯電物との距離により周波数を変更すると、除電が早くおこなえます。

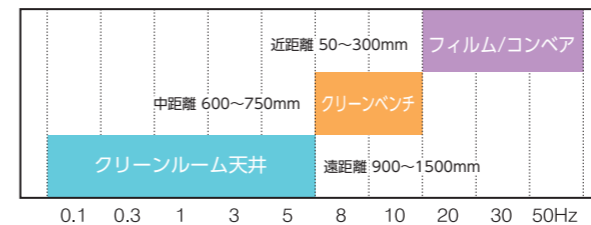

角度調整

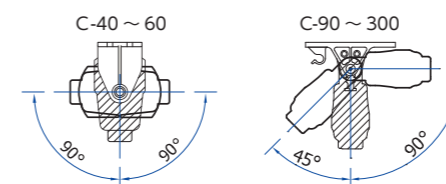

3

バリエーション

あらゆる作業環境に対応するサイズ展開

小さな電子部品製造装置組み込みからフィルムや液晶ガラスのように大きなワークの除電まで幅広く対応する12サイズをご用意しております。

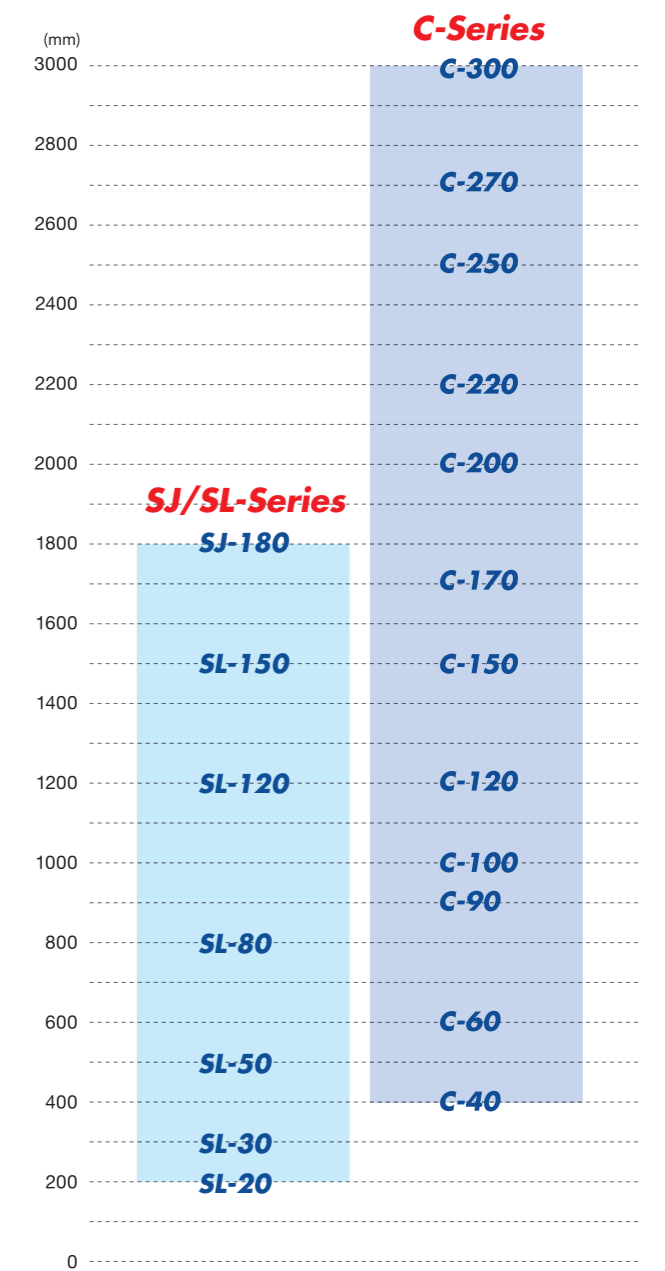

SJ-**は在庫限り、SL-**に品番を変更いたします。

静電気除去ACクリーンバー

クリーン&コンパクト、新設計・新技術で高精度・高速除電を実現

C-series



【ショートタイプ】	【長尺タイプ】		
C-40 標準小売価格 79,500円(税抜) 87,450円(税込)	C-90 標準小売価格 100,000円(税抜) 110,000円(税込)	C-200 標準小売価格 138,000円(税抜) 151,800円(税込)	
C-60 標準小売価格 84,600円(税抜) 93,060円(税込)	C-100 標準小売価格 105,000円(税抜) 115,500円(税込)	C-220 標準小売価格 140,000円(税抜) 154,000円(税込)	
	C-120 標準小売価格 110,000円(税抜) 121,000円(税込)	C-250 標準小売価格 150,000円(税抜) 165,000円(税込)	
	C-150 標準小売価格 116,000円(税抜) 127,600円(税込)	C-270 標準小売価格 160,000円(税抜) 176,000円(税込)	
	C-170 標準小売価格 128,000円(税抜) 140,800円(税込)	C-300 標準小売価格 170,000円(税抜) 187,000円(税込)	

※長いサイズに関しては、ご相談ください。

高電圧トランス バルス AC	イオンバランス ±30V以内(1000mm)	規格 CE
入力電圧 DC24V	エアーク圧 ~0.3MPa	LCD表示
針電極 ユニット交換	イオン バランス 調整可能	針掃除 タイマー (1~60日)
		高圧異常 アラーム
		外部出力 LAN端子

(C-40,60は除く)

- ▶超高速除電エアーク噴出口を新設計
- ▶オートバランスモード搭載(対象距離50~100mm)※C-40,60は除く
- ▶ターミナルを片側に集約、電源の渡り配線が可能

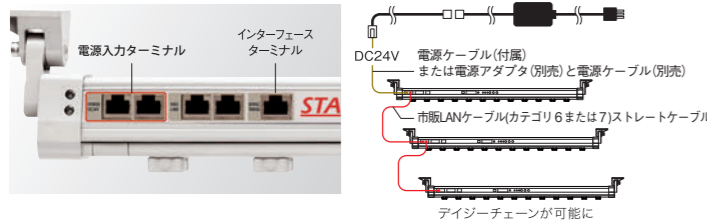

共通仕様

品番	C-40~C-300
イオン発生方式/印加電圧	バルスACコロナ放電式/ AC 8~12.5kV(p-p)
周波数	0.1~50Hz(C-40/60:10段階、C-90以降:13段階)
パルス比	プラス側40~70% 0.1%単位で調整可能
入力電圧/消費電流	DC24V ±5% (C-40/60: 7.8W(max.)、C-90以上: 14.4W(max.))
イオンバランス	±30V以内(1000mm)
除電時間	下図参照
使用距離	50~2000mm
高さ×幅×奥行き	右図参照
重量	右図参照
エアーク継手	PT1/8(推奨:内径6mm以上)
使用流体	クリーンドライエアークまたはN2(0.3MPa以下) (開欠供給する場合は0.2MPa以下)
オゾン発生量	0.05ppm以下(50mm)
使用温度/湿度	0~50℃ / 35~85%RH(結露氷結のないこと)
付属品	リモートコントローラ(C-40,60除く)/電源ケーブル10m/ 信号ケーブル(10m)(C-40,60のみ)/エンドブラケット(取付済)/ ミドルブラケット(対象機種のみ・右図参照)

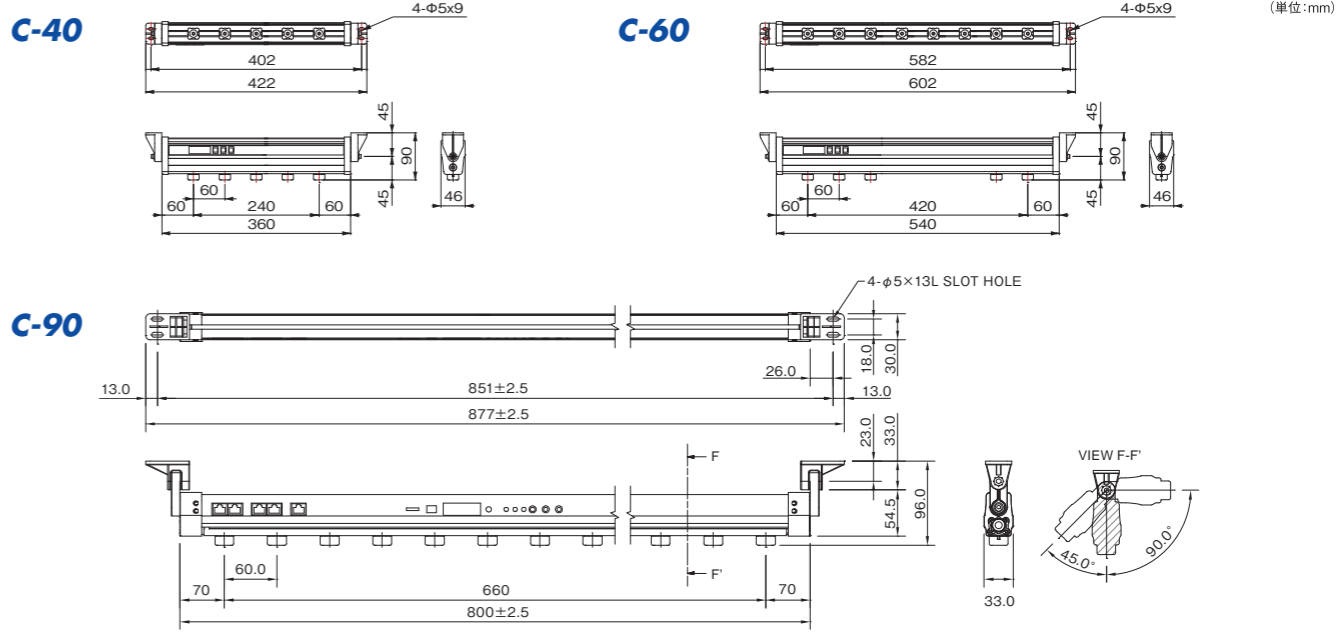

C-100, 120, 150, 170, 200, 220, 250, 270, 300

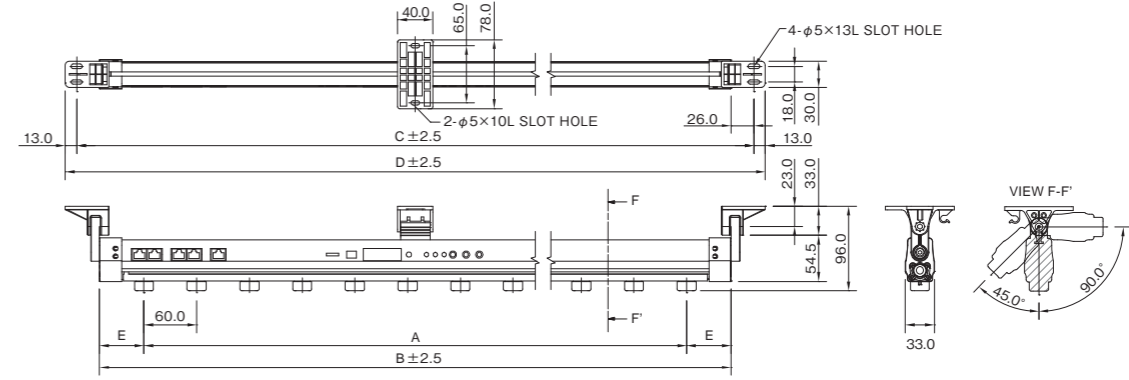

除電エリア 測定条件/製品:C-150 電圧:10.5kV(P-06N-06) エアーク圧:0.3MPa 減衰時間:±1000V→±100V

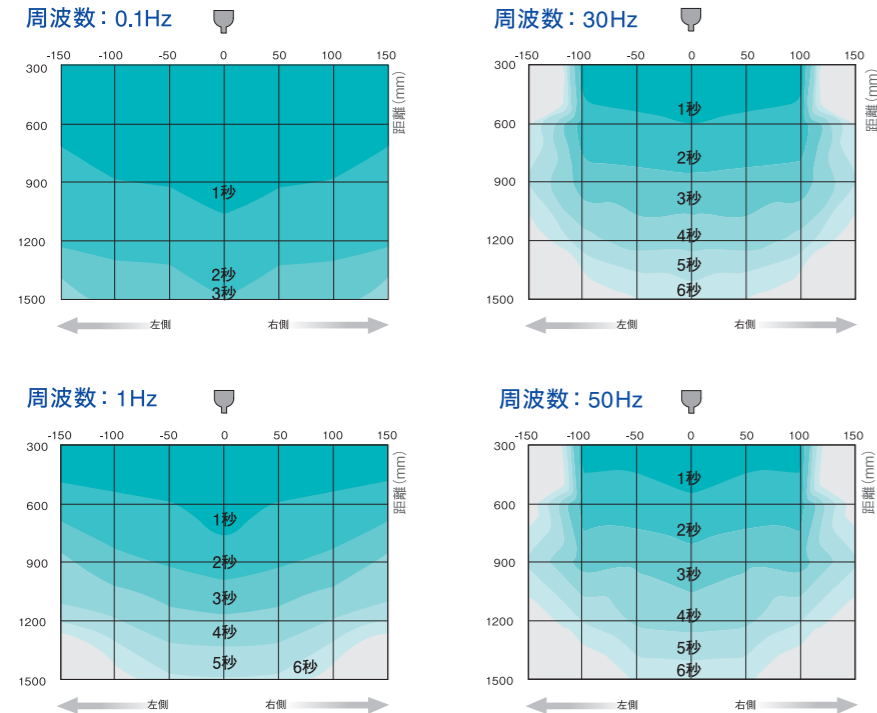

オプション品

- 電源アダプタ **AD24-IT** (運用:バー1台まで)
標準小売価格 6,700円(税抜)7,370円(税込)
I/P: AC100V~240V 0.4A
O/P: DC24V 0.75A
- 電源アダプタ **AD24-IT19** (運用:バー3台まで)
標準小売価格 9,000円(税抜)9,900円(税込)
I/P: AC100V~240V 1.2A
O/P: DC24V 1.9A
- リモートコントローラ **RMC-01** ※C-40,60は除く
標準小売価格 4,800円(税抜)5,280円(税込)
- 電源ケーブル (5m) **CT-5**
標準小売価格 6,300円(税抜)6,930円(税込)

寸法/針電極数/ミドルブラケット数

品番	A (mm)	B (mm)	C (mm)	D (mm)	E (mm)	針電極	ミドルブラケット	重量 (kg)
C-40	240	360	402	422	60	5本	0個	0.78
C-60	420	540	582	602	60	8本	0個	1.08
C-90	660	800	851	877	70	12本	0個	0.9
C-100	900	1001	1052	1078	50.5	16本	1個	1.0
C-120	1140	1241	1292	1318	50.5	20本	1個	1.2
C-150	1380	1481	1532	1558	50.5	24本	1個	1.4
C-170	1620	1721	1772	1798	50.5	28本	2個	1.6
C-200	1860	1961	2012	2038	50.5	32本	2個	1.8
C-220	2100	2201	2252	2278	50.5	36本	2個	2.3
C-250	2340	2441	2492	2518	50.5	40本	3個	2.6
C-270	2580	2681	2732	2758	50.5	44本	3個	2.8
C-300	2820	2921	2972	2998	50.5	48本	3個	3.1

パルス比

パルス比の調整によりイオンバランスを調整できます。

アドレス

複数台使用する場合にそれぞれの機器を識別するためのアドレス設定(1~16)ができます(C-40/60を除く)。

電圧レベル

印加電圧を変更できます(共通)。
プラス側マイナス側それぞれ変更ができます(C-40/60を除く)。
出力を変えることでイオン量が変化します(10段階:8.0~12.5kVp-p)。

電圧レベル	1	2	3	4	5	6	7	8	9	10
プラス側電圧(kV)	4	4.25	4.5	4.75	5	5.25	5.5	5.75	6	6.25
マイナス側電圧(kV)	4	4.25	4.5	4.75	5	5.25	5.5	5.75	6	6.25
kV p-p	8	8.5	9	9.5	10	10.5	11	11.5	12	12.5

静電気除去イオンバー

コンパクト&スリムボディで、
製造機器への組み込みや狭い場所への設置可能

SJ/SL-series



SL-20	標準小売価格 33,000円(税抜)	36,300円(税込)
SL-30	標準小売価格 40,000円(税抜)	44,000円(税込)
SL-50	標準小売価格 48,000円(税抜)	52,800円(税込)
SL-80	標準小売価格 59,000円(税抜)	64,900円(税込)
SL-120	標準小売価格 72,000円(税抜)	79,200円(税込)
SL-150	標準小売価格 85,000円(税抜)	93,500円(税込)
SJ-180	標準小売価格 97,000円(税抜)	106,700円(税込)

SJ-**は在庫限り、SL-**に品番を変更いたします。

規格
CE

- ▶ エアアシストで効果的に高速除電できます。
- ▶ ブラケットにより、設置後の角度変更ができます。
- ▶ 長時間使用による交換や清掃の際も、本体は設置したまま、針電極だけを外しておこなえます。
- ▶ シリコンケーブルを採用した高圧ケーブルは着脱式
- ▶ 別売の高圧電圧ユニットと分岐ボックスで、複数本のイオンバーが使えます。

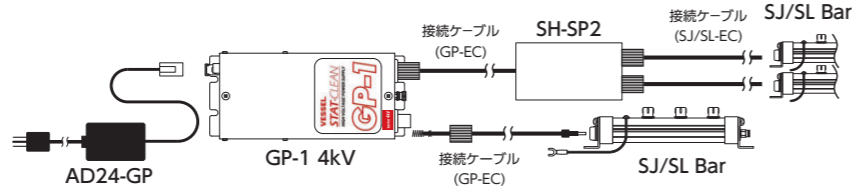

別売の電圧ユニット(No.GP-1 4kV)1台で、最大2本のイオンバーが接続可能です。
さらに分岐ボックスを使えば、合計3本のイオンバーが接続できます。

※ケーブルは合計9mまででご使用いただけます。それ以上のご使用は、別途ご相談ください。

仕様

品番	SL-20/SL-30/SL-50/SL-80/SL-120/SL-150/SJ-180
種別	高電圧印加式除電器(バー型)
構造	直結型
適応高圧電源	高圧電源ユニットGP-14kV/SH-G3
除電方式	交流コロナ放電方式
印加電圧/周波数	AC 10.5kV(p-p) /30Hz (SH-G3 に接続した場合)
使用温度/湿度	5~55℃ 25~85%RH (ただし結露氷結のないこと)
設置距離	50~2000mm程度(100mm 以上離す場合は必ずエア-を供給)
除電時間	1秒以内(エア-圧0.3MPa、距離300mm)
イオンバランス	GP-1 4kV/SH-G3側で調整可能
設置場所	屋内
保護回路	GP-1 4kVには高電圧異常検知/自動停止回路付 SH-G3には250V 1A のヒューズが搭載
末端コネクタ	高圧コネクタ CON-4
エア-接続	PT1/8 ワンタッチ継手付き
エア-ホース	SL-80以下:外径Φ6mm、SL-120以上:外径Φ8mm
使用流体	クリンドライエア-または窒素ガス(0.3MPa以下)
エア-消費量	135L/min (SL-30、エア-圧力0.3MPa)
材質	本体:難燃ABS 樹脂+SUS-304、放電針:タングステン(W,99.99%)
サイズ	外観寸法図(末頁)をご参照ください。
付属品	取扱説明書、ア-ス線



オプション部品

接続ケーブル(2.5m) GP-EC2.5 標準小売価格 9,200円(税抜)10,120円(税込)	接続ケーブル(5m) GP-EC5 標準小売価格 16,000円(税抜)17,600円(税込)	分岐ボックス SH-SP2 標準小売価格 10,000円(税抜)11,000円(税込)
SL-EC2.5 標準小売価格 4,500円(税抜)4,950円(税込)	SJ-EC5 標準小売価格 14,800円(税抜)16,280円(税込)	針電極ユニット SJ-00HR 標準小売価格 4,000円(税抜)4,400円(税込)

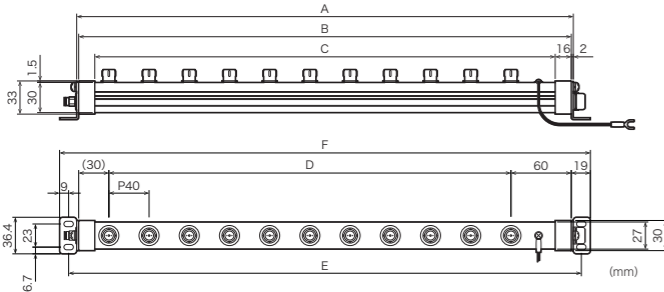

寸法/針電極数

品番	A (mm)	B (mm)	C (mm)	D (mm)	E (mm)	F (mm)	針電極	重量(kg)
SL-20	174	170	138	80	190	208	3本	0.2
SL-30	334	330	298	240	350	368	7本	0.3
SL-50	494	490	458	400	510	528	11本	0.7
SL-80	814	810	778	720	830	848	19本	0.9
SL-120	1,134	1,130	1,098	1,040	1,150	1,168	27本	1.1
SL-150	1,454	1,450	1,418	1,360	1,470	1,488	35本	2.0
SJ-180	1,774	1,770	1,738	1,680	1,790	1,808	43本	2.2

電源ユニット

SH-G3



標準小売価格
55,000円(税抜) 60,500円(税込)

- ▶ バー 接続用ソケット2個付き バーの設置・配線が簡単
- ▶ イオンバランス調整機能付き(パルス比)
- ▶ 軽量ボディ 1.35kg

規格
PS E

仕様

品番	SH-G3
出力電圧	AC 5kV
入力電圧	AC100-240V、50/60Hz
消費電力	10W
サイズ	W138×D210×H62.7mm
重量	1.35kg

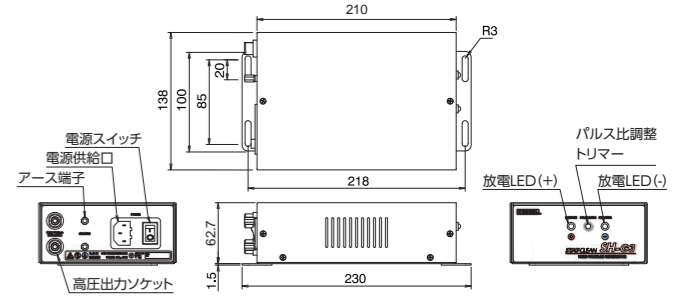

付属品

AC電源ケーブル

AC100V用(国内)

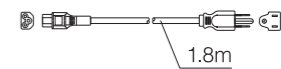

AC240V用(海外)

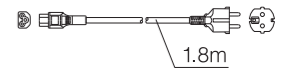

高圧電源ユニット

GP-1 4kV

OUTPUT 4kV

標準小売価格
83,000円(税抜) 91,300円(税込)

- ▶ 入力電圧は直流24V、低電圧で安全性UP
- ▶ 調整ボリュームで正確なイオンバランス調整ができます。
- ▶ 短絡や過電流などが発生した時、自動的に出力が停止
- ▶ 2台までバーが接続できます。

仕様

品番	GP-1 4kV
設置場所	屋内
定格入力電圧	DC24 V±10%
定格一時電流	0.75 A以下
出力電圧(無負荷時)	AC出力レンジ4kV/5kV/7kV(内部スイッチで3段階に切替/調整)
オフセット電圧	-150~+550 V(外部ボリュームで調整)
二次短絡電流	5 mA以下
出力モニタ	出力電圧の1/1000V±5%をモニタ端子に出力
低電圧検出	高電圧の短絡または異常スパーク発生時等に、各出力設定電圧の約85%以下の出力に下がった場合、異常検知が動作
過電流検出	出力電流が約 4 mA以上になった場合に、異常検知動作
異常検知感度調整	異常検知の応答速度を調整可能(外部ボリュームで調整)
電源入力コネクタ	モレックス 5569-04A1-210
高電圧出力コネクタ	セラミック製高圧出力端子 2個
警報出力端子	C接点リレー出力
接点定格	AC 125 V、0.4 A または DC 30 V、2 A (抵抗負荷時)
スイッチおよび表示	ON-OFFロックスイッチ、青LED電源ランプ(異常検知時消灯)
材質	筐体SPCC、白色塗装
サイズ	W102.8×D233.5×H114.2mm
重量	約4.5 kg
使用温度・湿度	0~40℃ 10~85%RH(ただし結露氷結のないこと)

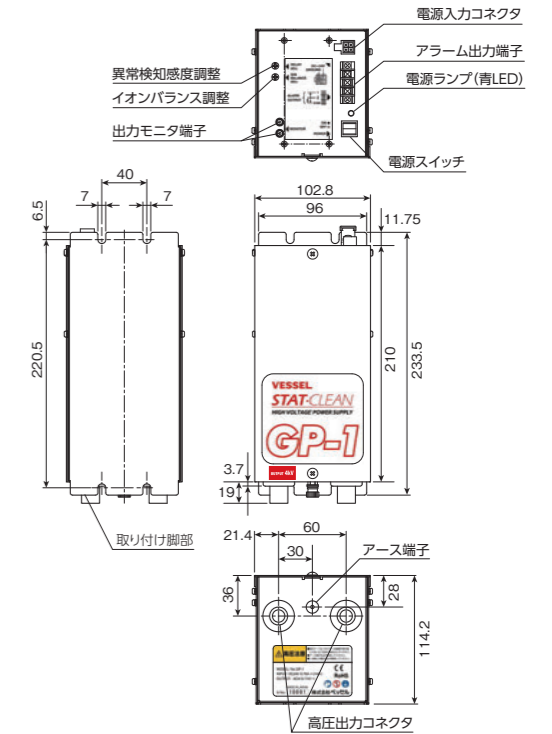

■電源アダプター(別売)



AD24-GP
標準小売価格
6,700円(税抜)
7,370円(税込)

仕様

品番	AD24-GP
定格入力	AC 100 ~ 240 V (50/60Hz), 0.4 A
定格出力	DC 24 V、0.75 A
使用温度・湿度	0~40℃ 10~85%RH(結露氷結のないこと)
コード	DC出力コード 約1.8m
付属品	AC入力コード 約1.8m

イオンパーツ クリーナー



IPC-A4
セル作業台に
最適A4サイズ



IPC-A3
セル作業台に
最適A3サイズ



IPC-20
除電除塵集塵
一体型



IPC-40
フードと集塵機
セパレート型



IPC-60
フード幅600mm
大型ワーク対応



IPC-250CR
エア一循環式
外部へ排気ゼロ



IPC-V4
セル台の机上の場所を取らない
足元設置タイプ

VESSELのイオンパーツクリーナーが選ばれる理由

1

フード内で除電と除塵

静電気で付着した塵埃をイオン化されたフード内で除電し、自動強力エアブローで除塵します。

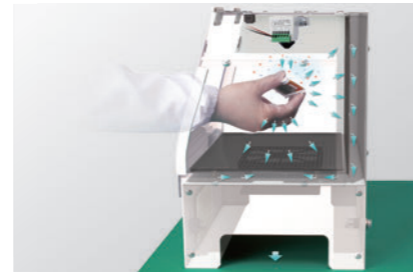

2

吹き飛ばした塵埃を 集塵機で強制的に回収

エアブローによる組立前の部品の異物除去、塵埃が周囲へ拡散するのを防ぎ、クリーンな環境を維持します。

※IPC-20/IPC-40/IPC-60



3

自己粘着ウレタンゲルで 捕集

イオンエアブローで吹き飛ばした塵埃をウレタンゲルの粘着面でキャッチ。洗浄で繰り返し使えます。※IPC-A4/IPC-A3/IPC-V4

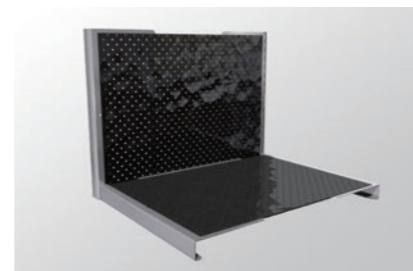

イオンパーツクリーナー

セル作業台に置けるA4サイズ、
粘着ウレタンゲルで塵埃を捕集

IPC-A4

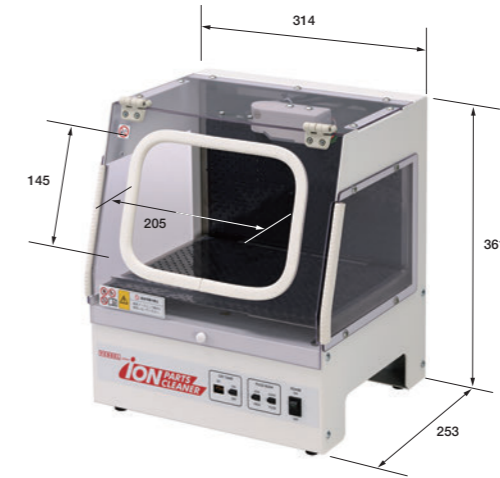

標準小売価格
150,000円(税抜) 165,000円(税込)

センサー 拡散反射型	エアブロー 連続/パルス吹き切替	オフタイマー 1~30秒(5段階)
入力電圧 DC24V	エア圧 ~0.6MPa	イオナイザー N-3×1台
ACアダプタ 100~240V	流量調整 スピコン 内蔵	ゲル+ ファンフィルタ
		フード/集塵 一体型

- ▶ 集塵機が不要で消費電力が大幅に低減できます。
- ▶ ノズル型イオナイザーから除電除塵エアーを連続吹き/パルス吹き
- ▶ ウレタンゲルは水洗いで繰り返し使える

仕様

品番	IPC-A4
イオン発生方式/印加電圧	交流高周波コロナ放電式 AC 5.6 kV(p-p)
入力電圧	DC24V±5%
消費電流	700mA以下
集塵風量	3.5m³/min(内蔵ファン)
静圧	105Pa(内蔵ファン)
集塵フィルタ	粘着ゲルシート+不織布
高さ×幅×奥行き	H361×W314×D253mm
重量	6kg
エア継手	チューブ継手 外径8mm
空気消費量	147L/min(0.3MPa 連続モード)
使用流体	クリーンエアー(0.1~0.6MPa)
オゾン発生量	0.05ppm以下(50mm)
使用温度/湿度	5~40℃/35~65%RH(結露水結のないこと)
付属品	粘着ゲルシートプレート(2枚)(取付済)/不織布簡易フィルタ(取付済) 電源アダプタNo.AD24-IT19

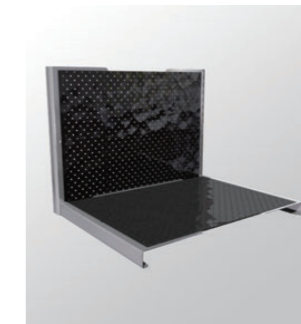

自己粘着ウレタンゲルで集塵

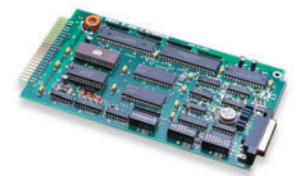

オフタイマー設定

パルス設定



交換部品

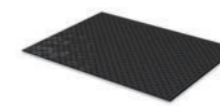

粘着ゲルシート(1枚)
IPC-A4G
標準小売価格
4,500円(税抜)
4,950円(税込)



針電極(1本)
GN-H
標準小売価格
1,600円(税抜)
1,760円(税込)

不織布簡易フィルタ(5枚入)
IPC-A4F
標準小売価格
1,500円(税抜)
1,650円(税込)

イオンパーツクリーナー

セル作業台に置けるA3サイズ、
粘着ウレタンゲルで塵埃を捕集

IPC-A3

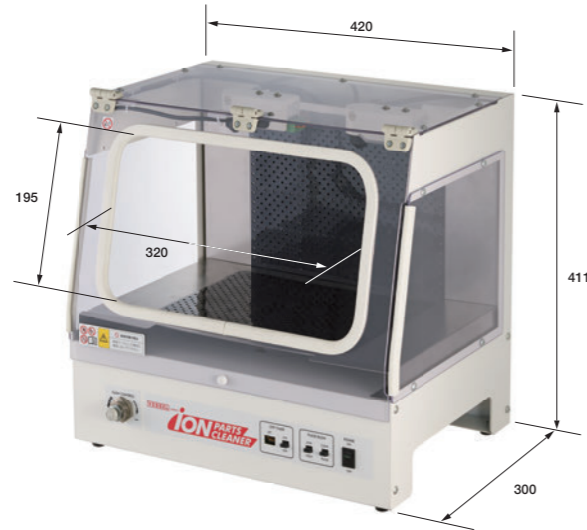

標準小売価格
220,000円(税抜) 242,000円(税込)

センサー 拡散反射型	エアブロー 連続/パルス吹き切替	オフタイマー 1~30秒(5段階)
入力電圧 DC24V	エア圧 ~0.5MPa	イオナイザー N-3×2台
ACアダプタ 100~240V	流量調整 スピコン 内蔵	ケルト 紙バック フィルタ
		フード/集塵 一体型

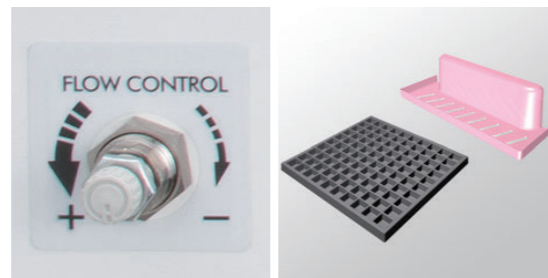

スピコン内蔵

- ▶ 集塵機が不要で消費電力が大幅に低減できます。
- ▶ ノズル型イオナイザーから除電除塵エアーを連続吹き/パルス吹き
- ▶ 紙バックフィルタをはずしてダクトの取り付けが可能

仕様

品番	IPC-A3
イオン発生方式/印加電圧	交流高周波コロナ放電式 AC 5.6 kV(p-p)
入力電圧	DC24V±5%
定格電流	1.31A
集塵風量	1.13m³/min(内蔵ファン)
静圧	460Pa(内蔵ファン)
集塵フィルタ	粘着ゲルシート+紙バックフィルタ
高さ×幅×奥行き	H411×W420×D300mm
重量	9.5kg
エア継手	チューブ継手 外径10mm
空気消費量	約265 L/min (0.3MPa, 連続運転時)
使用流体	クリーンエア(0.1~0.5MPa)
オゾン発生量	0.05ppm以下(50mm)
使用温度/湿度	5~40℃/35~65%RH(結露氷結のないこと)
付属品	電源アダプタNo.AD24-IT19 / 粘着ゲルシートプレート2枚(取付済) / ダクト用フランジ(φ75mm用) / 紙バックフィルタ(6枚)



フィルタからダクトへ交換可能

交換部品

粘着ゲルシート(1枚) IPC-A4G 標準小売価格 4,500円(税抜) 4,950円(税込)	針電極(1本) GN-H 標準小売価格 1,600円(税抜) 1,760円(税込)	紙バックフィルタ(6枚) IPC-A3F 標準小売価格 1,400円(税抜) 1,540円(税込)
---	--	--

イオンパーツクリーナー

セル作業台のそばや狭い場所に最適、
除電除塵集塵を一体化

IPC-20



標準小売価格
449,000円(税抜) 493,900円(税込)

センサー 拡散反射型	エアブロー 連続吹き	オフディレイタイマー 3秒(0.1~5秒)	規格 PS
入力電圧 AC100V	エア圧 ~0.7MPa	イオナイザー F-6×1台	エアノズル 2本
		AC アダプタ	サーマル プロテクト
			中性能 フィルタ
			フード/集塵 一体型

- ▶ 小型ファンイオナイザーでフード内を帯電のない空間に
- ▶ センサーでワークを感知、除塵エアーを噴射
- ▶ 円筒カートリッジ式の中性能フィルタを内蔵

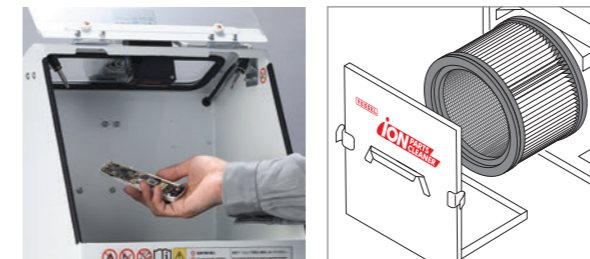

円筒形カートリッジフィルタ

仕様

品番	IPC-20
イオン発生方式/印加電圧	交流高周波 コロナ放電 / AC 3.5kV
入力電圧	AC100V±5%(50/60Hz)
消費電流	1.0A(50Hz) / 0.9A(60Hz)
集塵風量	1.6 m³/min (50Hz) / 2.0 m³/min (60Hz)
静圧	0.35kPa (50Hz) / 0.50kPa (60Hz)
テーブル面制御風速	0.8 m/sec (50Hz) / 1.0 m/sec (60Hz)
集塵容量	0.5L
集塵機出力	50W
集塵フィルタ	中性能フィルタ(円筒形カートリッジフィルタ)
高さ×幅×奥行き	H682×W358×D310mm
重量	21kg
エア継手	チューブ継手 外径6mm
使用流体	クリーンエア(0.4~0.7MPa)
空気消費量	355L/min(0.7MPa)
騒音	56dBA(50Hz) / 58dBA(60Hz) (測定距離フード開口面から1m)
オゾン発生量	0.05ppm以下(50mm)
使用温度/湿度	0~40℃ / 20~80%RH(結露氷結のないこと)
付属品	センサ用樹脂調整ドライバー、危険使用禁止表示シート

イオンパーツクリーナー

限られたスペースを有効活用、
フードと集塵機をセパレートに

IPC-40

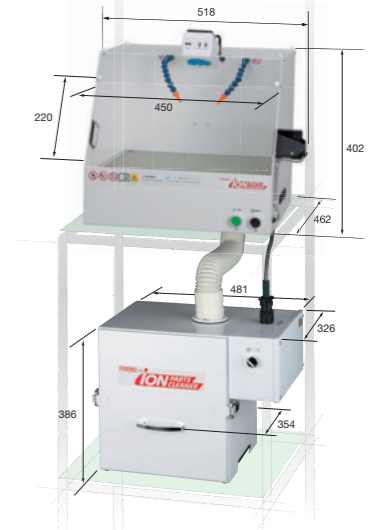

標準小売価格
674,000円(税抜) 741,400円(税込)

センサー 回帰反射型	エアブロー 連続吹き	オフディレイタイマー 3秒(0.1~5秒)	規格 PS
入力電圧 AC100V	エア圧 ~0.7MPa	イオナイザー F-6×1台	エアノズル 2本
		AC アダプタ	サーマル プロテクト
			中性能 フィルタ
			フード/集塵機 別置き

- ▶ 小型ファンイオナイザーでフード内を帯電のない空間に
- ▶ フレキシブルノズルでワークにピンポイント除塵
- ▶ 円筒カートリッジ式の中性能フィルタを内蔵



仕様

品番	IPC-40
イオン発生方式/印加電圧	交流高周波 コロナ放電 / AC 3.5kV
入力電圧	AC100V±5%(50/60Hz)
消費電流	3.0A(50Hz) / 3.0A(60Hz)
集塵風量	3.3m³/min (50Hz) / 4.0m³/min (60Hz)
静圧	0.88kPa (50Hz) / 1.23kPa (60Hz)
テーブル面制御風速	0.4 m/sec (50Hz) / 0.5 m/sec (60Hz)
集塵容量	1.2L
集塵機出力	200 W
集塵フィルタ	中性能フィルタ(円筒形カートリッジフィルタ)
高さ×幅×奥行き	フードH402×W518×D462mm / 集塵機H386×W481×D354mm
重量	フード12kg / 集塵機30kg
エア継手	チューブ継手 外径6mm
使用流体	クリーンエア(0.4~0.7MPa)
空気消費量	355L/min(0.7MPa)
騒音	63dBA(50Hz) / 66dBA(60Hz) (測定距離フード開口面から1m)
オゾン発生量	0.05ppm以下(50mm)
使用温度/湿度	0~40℃ / 20~80%RH(結露氷結のないこと)
付属品	センサ用樹脂調整ドライバー、危険使用禁止表示シート

イオンパーツクリーナー

大型のワークに対応した
フード幅600mm
IPC-60



標準小売価格
802,000円(税抜) 882,200円(税込)

センサー 回帰反射型	エアブロー 連続吹き	オフディレイタイマー 3秒(0.1~5秒)	規格 PS
入力電圧 AC100V	エア圧 ~0.7MPa	イオナイザー F-6×2台	エアノズル 2本
ACアダプタ	サーマル プロテクタ	中性能 フィルタ	フード/集塵機 別置き

- ▶フレキシブルノズルでワークにピンポイント除塵
- ▶円筒カートリッジ式の中性能フィルタを内蔵
- ▶小型ファンイオナイザーでフード内を帯電のない空間に



仕様

品番	IPC-60
イオン発生方式/印加電圧	交流高周波 コロナ放電/AC 3.5kV
入力電圧	AC100V±5%(50/60Hz)
消費電流	3.0A(50Hz)/3.0A(60Hz)
集塵風量	3.3m³/min(50Hz)/4.0m³/min(60Hz)
静圧	0.88kPa(50Hz)/1.23kPa(60Hz)
テーブル面制御風速	0.4 m/sec(50Hz)/0.5 m/sec(60Hz)
集塵容量	1.2L
集塵機出力	200 W
集塵フィルタ	中性能フィルタ(円筒形カートリッジフィルタ)
高さ×幅×奥行	フードH402×W668×D462mm/集塵機H416×W481×D354mm
重量	フード14kg/集塵機30kg
エア継手	チューブ継手 外径6mm
使用流体	クリーンエア(0.4~0.7MPa)
空気消費量	355L/min(0.7MPa)
騒音	63dBA(50Hz)/66dBA(60Hz)(測定距離フード開口面から1m)
オゾン発生量	0.05ppm以下(50mm)
使用温度/湿度	0~40℃/20~80%RH(結露氷結のないこと)
付属品	センサー用樹脂調整ドライバー、危険使用禁止表示シート

イオンパーツクリーナー

HEPAフィルタとイオナイザーで
イオン洗浄
IPC-250CR



標準小売価格
465,000円(税抜) 511,500円(税込)

センサー なし	エアブロー 連続	オフディレイタイマー なし
入力電圧 DC24V	DCタイプ イオナイザー	ACアダプタ 100~240V 別売
エア 吹き出し口	風量調整 内蔵	HEPA フィルタ

- ▶HEPAフィルタ搭載で0.3μm以上の粒子を99.97%除去したクリーンエアを吹出
- ▶コンプレッサーエア不要。エア循環式で外部への排気がゼロ



HEPAフィルタを内蔵ユニットで交換可能
生成したイオンをダウンフローワイドなエア吹き出し口
エア循環式で外部への排気がない

仕様

品番	IPC-250CR
イオン発生方式/印加電圧	直流コロナ放電式/+6kV、-3~-7kV
入力電圧	DC24V±5%
消費電流	最大 4.5A(突入時は除く)
風量	最大 1.5m³/min(内蔵フィルタ目詰まりなきこと、ブロー出力値)
風速	最大 25 m/s(内蔵フィルタ目詰まりなきこと、ブロー出力値)
集塵フィルタ	HEPAフィルタ
高さ×幅×奥行	H515×W350×D345mm
重量	約22kg
騒音	74 dBA(風量最大、内蔵フィルタ目詰まり、ブロー劣化なきこと)
使用温度/湿度	5~40℃/35~65%RH(結露氷結のないこと)
付属品	警告・注意ラベルシール

別売品

電源アダプタ AD24-150-PD4 標準小売価格 25,000円(税抜) 27,500円(税込)	プレフィルタ IPC-250CRPF 標準小売価格 8,500円(税抜) 9,350円(税込)	HEPAフィルタ IPC-250CRHF 標準小売価格 33,850円(税抜) 37,235円(税込)	針電極 SDJ-05RH 標準小売価格 1,200円(税抜) 1,320円(税込)
---	--	--	--

交換部品

電源アダプタ AD24-IT19 標準小売価格 9,000円(税抜)9,900円(税込)	壁面用粘着ゲルシート(マグネットシート付き) IPC-V4GB 標準小売価格 6,500円(税抜)7,150円(税込)	底面用粘着ゲルシートプレート IPC-V4GD	紙パックフィルタ(6枚入) IPC-A3F 価格:お問い合わせください。
--	---	-----------------------------------	---

イオンパーツクリーナー

ダストボックス型クリーナー
セル台の机上の場所を取らない足元設置タイプ
IPC-V4

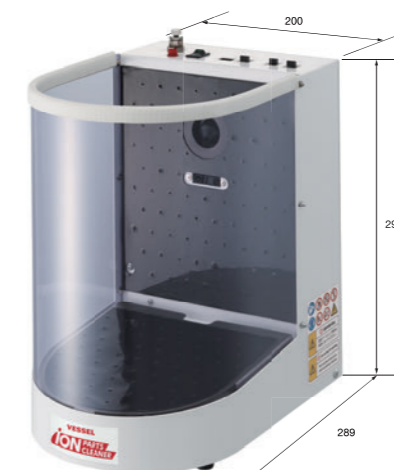

標準小売価格
190,000円(税抜) 209,000円(税込)

センサー 拡散反射型	エアブロー 連続/パルス吹き切替	オフタイマー 1~30秒(5段階)
入力電圧 DC24V	エア圧 ~0.3MPa	イオナイザー N-3×1台
ACアダプタ 100~240V	ゲル+ ファンフィルタ	フード/集塵 一体型

- ▶上部の開口部からワークを入れると、自動でエアブロー
- ▶透明フードにより内部が明るく見え、汚れが視認しやすい
- ▶塵埃の補修効果を上げる粘着ゲルシート
- ▶コンパクト設計で、移動/移設が容易

品番	IPC-V4
イオン発生方式/印加電圧	交流高周波数 コロナ放電式(No.N-3)/AC5.6kVp-p
入力電圧	DC24V±5%(付属電源アダプタ:AC100V~240V、50/60Hz)
消費電力	18W
集塵風量	1.13m³/min(内蔵ファン)
静圧	460Pa(内蔵ファン)
高さ×幅×奥行	W200 x D289 x 297mm(突起部含まず)
重量	3.8kg
エア継手	チューブ継手 外径8mm
使用流体	クリーンエア(0.1~0.3MPa)
空気消費量	161L/min(0.3MPa 連続モード)
騒音	88.3dBA(0.3MPa、測定距離600mm)
オゾン発生量	0.05ppm以下(50mm)
使用温度/湿度	5~40℃/35~65%RH(結露氷結のないこと)
付属品	電源アダプタ AD24-IT19 壁面用粘着ゲルシート(マグネットシート付き)IPC-V4GB ※取付済み 底面用粘着ゲルシートプレート 紙パックフィルタ(6枚入) IPC-A3F 2P-3P変換アダプタ 傾斜調整用スペーサ(2個) 取扱説明書(IPC-V4、N-3)

付属品

電源アダプタ AD24-IT19 標準小売価格 9,000円(税抜)9,900円(税込)	壁面用粘着ゲルシート(マグネットシート付き) IPC-V4GB 標準小売価格 6,500円(税抜)7,150円(税込)	底面用粘着ゲルシートプレート IPC-V4GD	紙パックフィルタ(6枚入) IPC-A3F 価格:お問い合わせください。
--	---	-----------------------------------	---

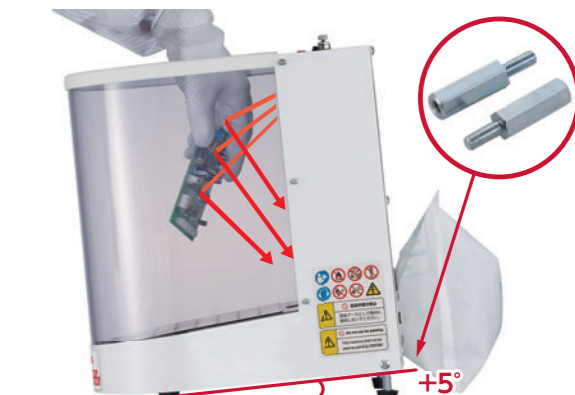

本体を5°傾けると前方からの挿入がしやすい



塵埃の再付着が少ない

足の内に挟んだり、2人の間に置いて使える

交換部品

壁面用粘着ゲルシート(マグネットシート付き) IPC-V4GB 標準小売価格 6,500円(税抜)7,150円(税込)	底面用粘着ゲルシート IPC-V4GD 標準小売価格 4,500円(税抜)4,950円(税込)	紙パックフィルタ(6枚入) IPC-A3F 価格:お問い合わせください。	針電極 SDJ-05RH 標準小売価格 1,200円(税抜)1,320円(税込)
---	---	---	--

EPAアイテム

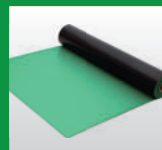

マット

静電気対策が必要な作業台用

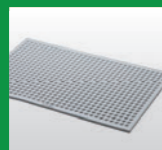

導電疲労軽減マット

長時間の立ち仕事の疲労軽減をサポート



リストストラップ

ESD対策用リストバンド



アースキット

ESDマットアースキット

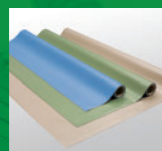

ビニル床シート/タイル

導電性・帯電防止EPAフローリング



塗り床

重量物の移動が頻繁なEPA環境に



ESDパイプシステム

静電気対策対応の作業台/部品ラック



表面抵抗計

床やマットの表面抵抗測定が簡単に



静電気測定器

静電気対策の必需品帯電・除電の状態を視覚化

VESSELのEPAアイテムが選ばれる理由

1

作業台、床、人体まで…最適なEPA環境をワンストップでご提供

IEC61340-5-1に準拠したESD保護アイテム、作業台や保管ラック、台車の表面に敷くEPAワーキングマット、ビニル床、塗り床のEPAフローリング、ESD対策用リストストラップなど

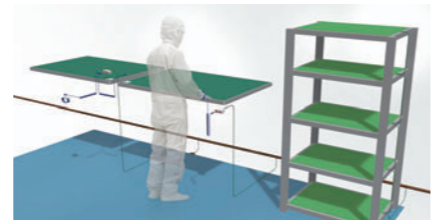

2

安定した導電性能

使用環境の湿度変動にともなって、導電率は容易に変化してしまいます。厳しい選定基準に適合する「導電性能」を当社の導電性ゴムマットは実現しています。

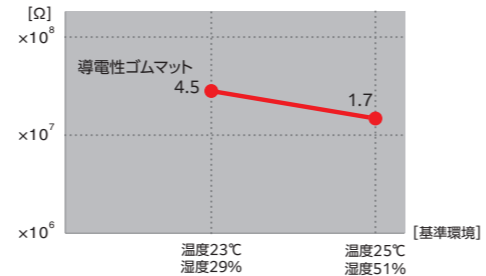

3

床施工も安心

ご相談から施工完了まで、ESDコーディネーターが静電気対策をトータルにサポートいたします。



EPAワーキングマット

使用環境に左右されない10⁶~10⁷Ωに管理、静電気対策を必要とする作業台に

導電性ゴムマット

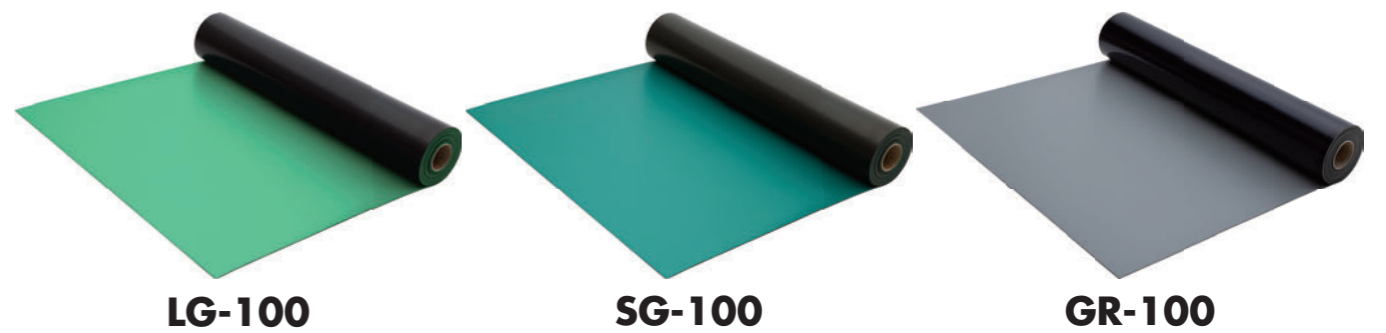

10mロール

LG-100 標準小売価格 60,000円(税抜) 66,000円(税込)
 SG-100 標準小売価格 60,000円(税抜) 66,000円(税込)
 GR-100 標準小売価格 60,000円(税抜) 66,000円(税込)

導電性マット用ステッカー 5枚付

用途	表面抵抗値	材質	規格
作業台用	10 ⁶ Ω≦Rp≦10 ⁷ Ω	NBR+SBR	EPA RoHS

- ▶ 均一で安定した導電性能
- ▶ 反射が少なく目が疲れにくいつや消し表面仕上げ
- ▶ はんだの落滴に強い耐熱性

構造

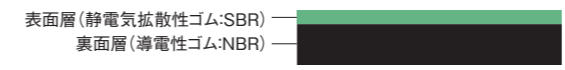

仕様

品番	LG-100	SG-100	GR-100
色	ライトグリーン	グリーン	グレー
サイズ	W1.0m×L10m×t2.0mm		
表面抵抗値	10 ⁶ Ω≦Rp≦10 ⁷ Ω		
重量	29kg/巻		
材質	NBR+SBR		



RoHS

改正RoHS指令に対応済。
 制限物質(従来6物質+フタル酸系追加4物質)の規制閾値を超える含有はありません。
 電気抵抗値は、IEC要求値を満たしています。
 導電性マット(LG-100/SG-100/GR-100) 10⁶Ω≦Rp≦10⁷Ω
 疲労軽減マット(AF-45/AF-90) Rp≦10⁹Ω 汚れや温度変化により値が若干変化しても基準内に収まります。

導電疲労軽減マット

静電気が気になるエリアでの
疲労軽減に

AF-90

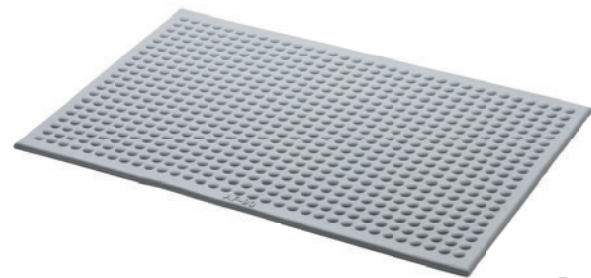

標準小売価格
25,000円(税抜) 27,500円(税込)

用途	表面抵抗値	材質	規格
床用	$R_p \leq 10^9 \Omega$	NBR	EPA RoHS

- ▶ 屋内用
- ▶ 均一で安定した導電性能
- ▶ 厚みがあり、反りがでにくい
- ▶ 900×600mmの足元に余裕のサイズ
- ▶ 汚れがみえるグレーカラー
- ▶ 飛び跳ねなくなる心地良さ
- ▶ 水洗いOK

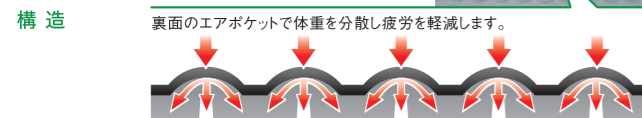

仕様

品番	AF-90
色	グレー
サイズ	W900mm × L600mm × t15mm
表面抵抗値	$R_p \leq 10^9 \Omega$
重量	4.2kg
材質	NBR

※ アース線は付属しません。

導電疲労軽減マット

省スペースタイプの
導電疲労軽減マット

AF-45



標準小売価格
13,600円(税抜) 14,960円(税込)

用途	表面抵抗値	材質	規格
床用	$R_p \leq 10^9 \Omega$	NBR	EPA RoHS

- ▶ 屋内用
- ▶ 均一で安定した導電性能
- ▶ 厚みがあり、反りがでにくい
- ▶ 600×447mmで省スペース
- ▶ 汚れがみえるグレーカラー
- ▶ 飛び跳ねなくなる心地良さ
- ▶ 水洗いOK



転倒防止
マットの縁が傾斜しているため、つまずいたりして転倒しにくい形状になっています。(AF-45のみ)
AF-45断面イメージ



仕様

品番	AF-45
色	グレー
サイズ	W600mm × L447mm × t15mm
表面抵抗値	$R_p \leq 10^9 \Omega$
重量	2.0kg
材質	NBR

※ アース線は付属しません。

ESD対策用リストストラップ(10個1組)

ゴムを織り込んだ収縮性バンドで、
手首にしっかりフィット

EPS-05



標準小売価格
11,100円(税抜) 12,210円(税込)

用途	抵抗値	規格
派遣社員の多い製造現場、一般作業場	1MΩ	EPA RoHS

- ▶ ESD対策品 JIS C 61340-4-6: 2016に準拠
- ▶ バックルでバンドサイズの微調整も可能
- ▶ 個包装は帯電防止バッグ入り

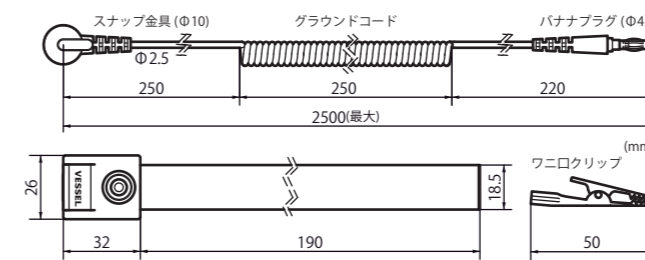
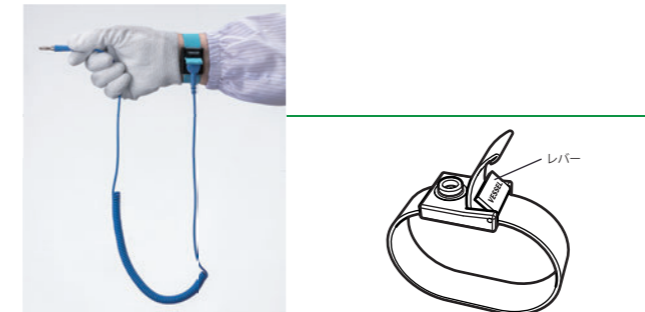

仕様

品番	EPS-05
サイズ	バンド長さ 約190mm
重量	38g(1個あたり、ワニ口クリップ含む)
抵抗値	本体-グラウンドコード間 約1MΩ
材質	接点部:SUS403、バックル:ABS、バンド内側:導電性繊維織込 バンド外側:絶縁性繊維織込、コード被覆:PU
内容明細	リストストラップ、グラウンドコード、ワニ口クリップ、取扱説明書
小箱サイズ	H140×W115×D140mm(10個入)

交換部品

リストストラップ用コード	重量	24g(ワニ口クリップ含む)
EPS-05-C	抵抗値	約1MΩ
	コード長さ	最長2.5m(収縮時0.72m)

ESDマットアースキット

導電性ゴムマットを
簡単確実に設置

EPS-GK



標準小売価格
2,200円(税抜) 2,420円(税込)

用途	抵抗値	規格
導電性ゴムマットの設置	1MΩ	EPA RoHS

- ▶ 準拠規格 IEC61340-5-1
- ▶ スナップ/ベース/ネジは錆に強いステンレス製。
- ▶ 粘着部がないので、マット交換時に再利用できる。

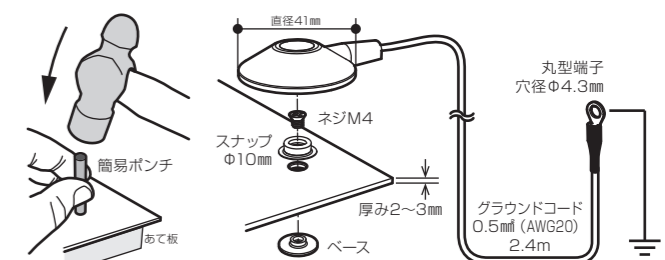

仕様

品番	EPS-GK
サイズ	グラウンドコード長さ 約240mm(丸型端子付)
重量	45g
抵抗値	本体-グラウンドコード(丸型端子)間約1M ohm
材質	スナップ/ベース/ネジ/簡易ポンチ:SUS コード被覆:PU、スナップカバー:PVC、丸型端子:黄銅
内容明細	アースキット、スナップ付きグラウンドコード、 スナップ金具/ネジ、簡易ポンチ、取扱説明書
個包装	帯電防止バッグ入り(PP+蒸着アルミ+PE)

EPAフローリング

半導体工場やクリーンルームなど
特に静電気障害を嫌う場所に
導電性ビニル床シート

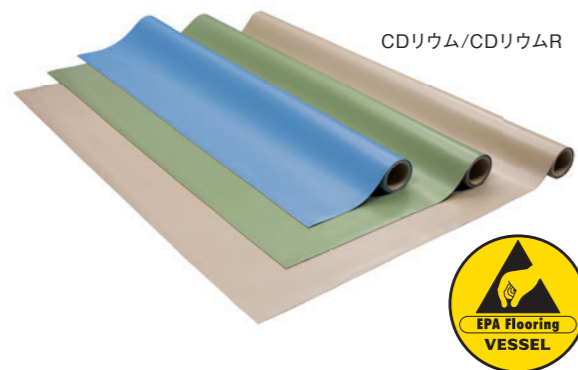

CDリウム/CDリウムR



表面抵抗値	VOC対策	抗菌	規格	規格
10 ⁶ Ω≦Rp≦10 ⁷ Ω	○	○	RoHS (CDリウムR)	IEC61340-4-1 (CDリウム)

- ▶ 均一で安定した導電性能 (静電気の発生を制御。減衰性能が帯電防止床材よりも優れています)
- ▶ 専用溶接棒で継ぎ目のない施工が可能、清掃が容易
- ▶ 酸、アルカリ、消毒液などに強い耐薬品性
- ▶ RoHS指令10物質不使用 (CDリウムR)
- ▶ IEC規格に対応 (CDリウム)
- ▶ VOC対策品。厚生労働省指針の13物質を不使用



用途:室内

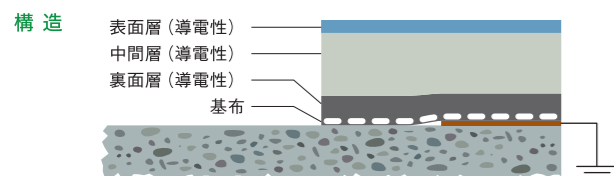

共通仕様

品名	導電性ビニル床シート CDリウム		
品番	CD-134	CD-138	CD-602
色	ベージュ	グリーン	ブルー
サイズ	W1.82m×L9.0m×t2.0mm		
表面抵抗値	10 ⁶ Ω≦Rp≦10 ⁷ Ω		
重量	51kg/巻(3.1kg/m ²)		
材質	塩化ビニル		

品名	導電性ビニル床シート CDリウムR (RoHS対応品)		
品番	CDR-134	CDR-138	CDR-602
色	ベージュ	グリーン	ブルー
サイズ	W1.82m×L9.0m×t2.0mm		
表面抵抗値	10 ⁶ Ω≦Rp≦10 ⁷ Ω		
重量	52kg/巻(3.2kg/m ²)		
材質	塩化ビニル		

※別売:アース板、溶接棒、接着剤
※上記以外の色をご希望の場合は、お問い合わせください。
※抵抗値は温度・湿度などの測定環境の状況により、変動することがあります。

EPAフローリング

電子部品や部品工場など、
静電気によるホコリの付着を防ぎたい場所に
帯電防止ビニル床シート



ロンスタック/ロンスタックR



表面抵抗値	VOC対策	抗菌	規格
Rp≦10 ⁹ Ω	○	○	RoHS (ロンスタックR)

- ▶ 均一で安定した帯電防止性能 (静電気の発生が少なく、人体に帯電した静電気を減衰させます)
- ▶ 専用溶接棒で継ぎ目のない施工が可能、清掃が容易
- ▶ 酸、アルカリ、消毒液などに強い耐薬品性
- ▶ RoHS指令10物質不使用 (ロンスタックR)
- ▶ VOC対策品。厚生労働省指針の13物質を不使用



用途:室内

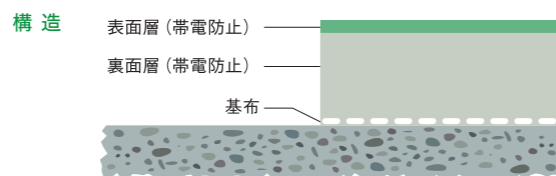

共通仕様

品名	帯電防止ビニル床シート ロンスタック		
品番	LS-134	LS-138	LS-5602
色	ベージュ	グリーン	ブルー(マーブル)
サイズ	W1.82m×L9.0m×t2.0mm		
表面抵抗値	Rp≦10 ⁹ Ω		
重量	52kg/巻(3.2kg/m ²)		
材質	塩化ビニル		

品名	帯電防止ビニル床シート ロンスタックR (RoHS対応品)		
品番	LSR-134	LSR-138	
色	ベージュ	グリーン	
サイズ	W1.82m×L9.0m×t2.0mm		
表面抵抗値	Rp≦10 ⁹ Ω		
重量	50kg/巻(3.0kg/m ²)		
材質	塩化ビニル		

※別売:溶接棒、接着剤
※上記以外の色をご希望の場合は、お問い合わせください。
※抵抗値は温度・湿度などの測定環境の状況により、変動することがあります。

EPAフローリング

電子部品や部品工場など、
静電気によるホコリの付着を防ぎたい場所に
帯電防止ビニル床タイル

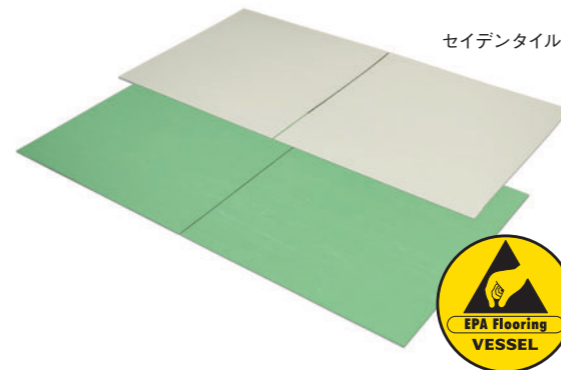

セイデンタイルC



表面抵抗値	VOC対策	規格
Rp≦10 ⁹ Ω	○	再生ビニル(工場内リサイクル)

- ▶ 安定した帯電防止効果を発揮、静電気による不快な電気ショックやOA機器などの誤作動を防止
- ▶ 部分張替えが可能、エリア毎の色替えもしやすい
- ▶ 制電ワックスでメンテナンスが容易
- ▶ 酸、アルカリ、消毒薬などに強い耐薬品性
- ▶ VOC対策品。厚生労働省指針の13物質を不使用

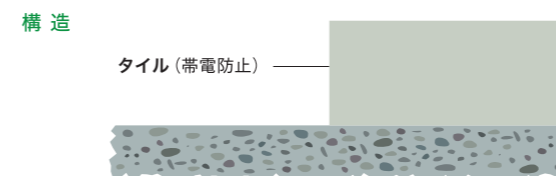

共通仕様

品名	帯電防止ビニル床タイル セイデンタイルC		
品番	C17	C38	C18
色	ベージュ	グリーン	ライトグレー
サイズ	504×504mm/1枚 約6.35㎡(25枚/ケース)		
表面抵抗値	Rp≦10 ⁹ Ω		
重量	25.4kg/ケース		
材質	塩化ビニル		

※別売:接着剤
※上記以外の色をご希望の場合は、お問い合わせください。
※抵抗値は温度・湿度などの測定環境の状況により、変動することがあります。

試験方法 IEC61340-4-1

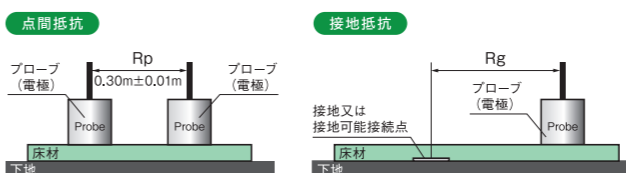

EPAフローリング

台車や自動搬送車など
重量物の移動が頻繁なEPAに
導電性塗り床



アートフロアRE工法 [施工含む]



表面抵抗値	VOC対策	規格
10 ⁶ Ω≦Rp≦10 ⁹ Ω	F☆☆☆☆認定	JIS K5970適合、RoHS

- ▶ 耐動荷重に優れ、重量物の移動が頻繁な場所に最適
- ▶ 優れた導電性、帯電防止効果
- ▶ シームレス床のため、掃除やメンテナンスが簡単
- ▶ 酸、アルカリ、消毒液などに強い耐薬品性
- ▶ 既設塗床材を撤去せず床面を導電化できます
- ▶ 絶縁層を設けることで、床下地面から伝わる電氣的障害をシャットアウトするRE工法(材料のみの販売はございません。)
- ▶ ホルムアルデヒド放散等級F☆☆☆☆適合品

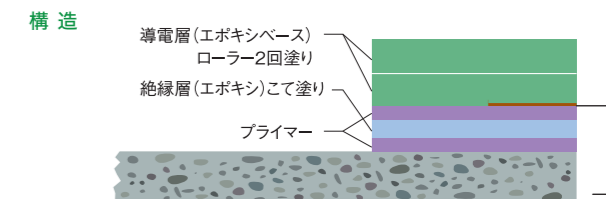

共通仕様

品名	導電性塗床 アートフロアRE工法	
品番	A-308	A-304
色	グリーン	ベージュ
サイズ	-	
表面抵抗値	10 ⁶ Ω≦Rp≦10 ⁹ Ω	
重量	-	
材質	エポキシ樹脂	

※別売:アース板、プライマー
※上記以外の色をご希望の場合は、お問い合わせください。
※抵抗値は温度・湿度などの測定環境の状況により、変動することがあります。

EPAフローリング 特性

- CRリウム(R)
- ロンスタック(R)
- セイデンタイルC
- 塗り床

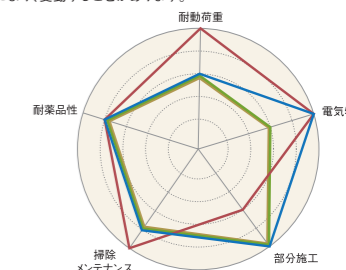

ESDパイプシステム

お客様のご要望のサイズで
設計・製造いたします。

ESDパイプ作業台

充実のカスタマイズ

打ち合わせ

作業机/セル作業台/部品ラックの寸法を決めます。現行品に寸法を合わせたり、棚板を増やしたりなど。



設計/見積り

打ち合わせの内容に基づき設計/見積もりいたします。

承認図面

仕様確認用の承認図面をお作りしております。製造前にご確認いただけます。

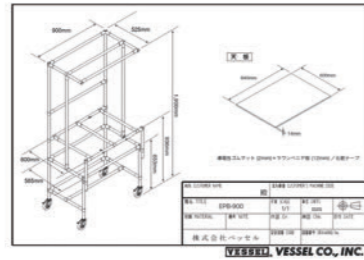

製造/検品

ご承認いただいた後、製造を開始いたします。品質検査をおこない、梱包・出荷となります。

納品

製品はお客様へ直送いたします。※混載便、車上渡しとなります。

アフターサービス

納入後、組み替えが必要になった場合には、各種組み替え部品をご用意いたしております。ご相談ください。

PSA 作業机 (昇降タイプ) 別作例

▶ 作業に合わせて自由に設置・移動、座り作業/立ち作業に対応

都度、設計/お見積いたします。

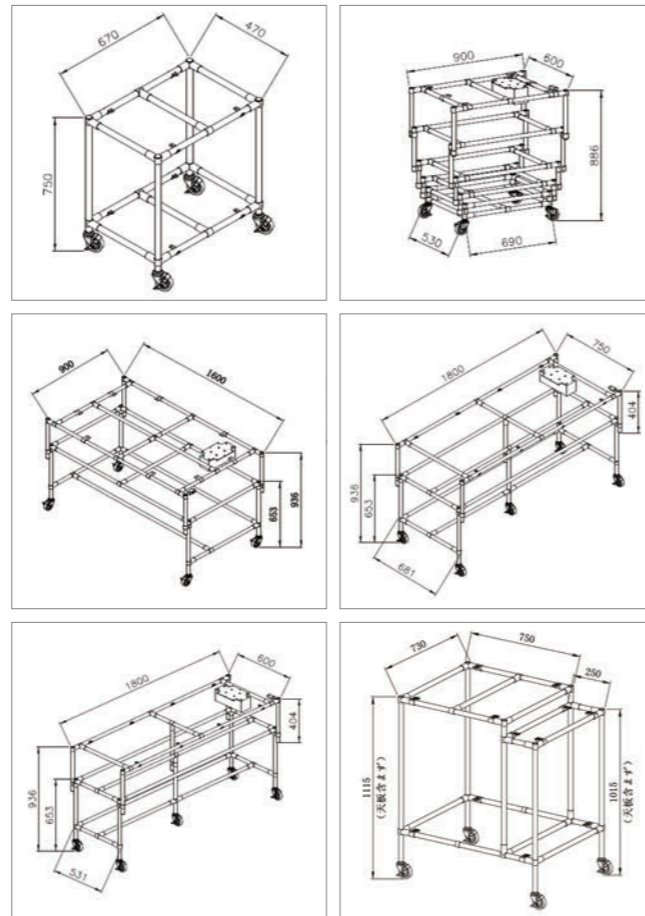

PSB セル作業台 (昇降タイプ) 別作例

▶ 作業者に合わせて高さの調整が可能、検査/組立/ネジ締めなどに

都度、設計/お見積いたします。

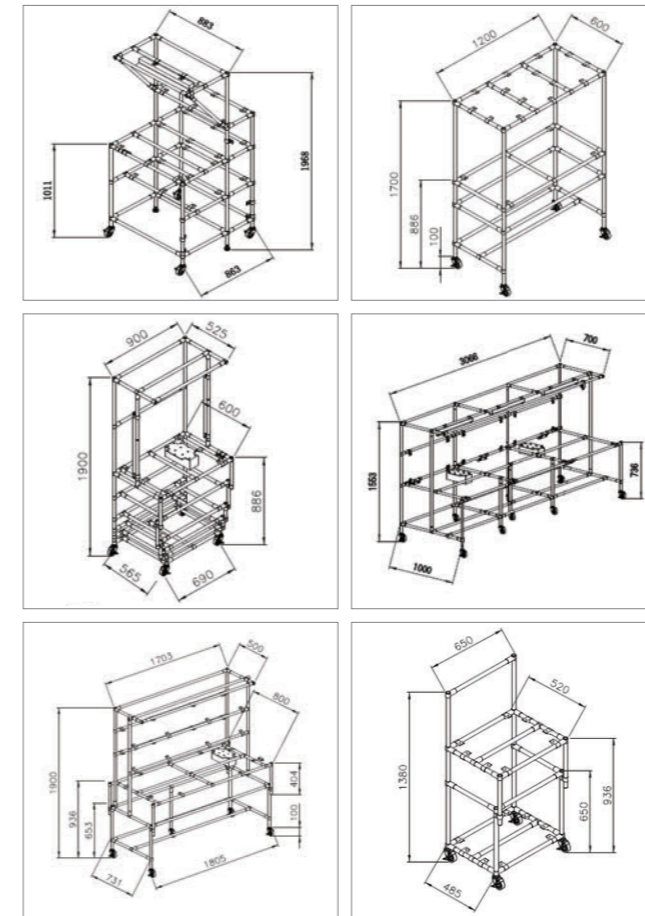

PSC 部品ラック 別作例

▶ 電子部品の保管管理や移動に便利、キャスト付部品ラック

都度、設計/お見積いたします。

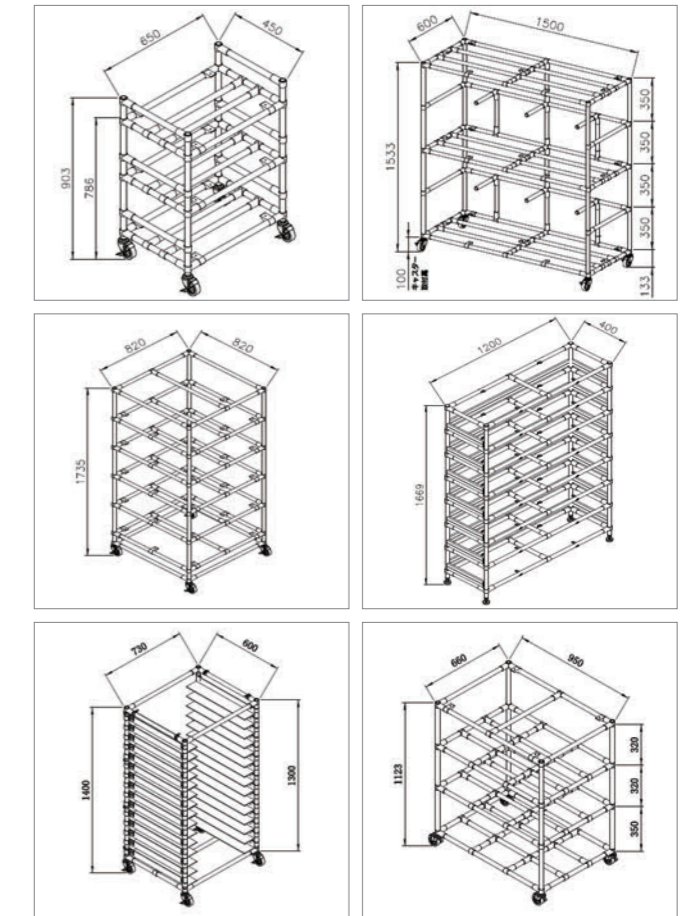

ESDアイテムをトータルコーディネート

▶ 導電パイプ φ28mm

スチールパイプの内外面に導電粉体塗装 (10⁸Ω≦R≦10¹⁰Ω) 樹脂コーティングではないので、金属リサイクルが可能になりました。

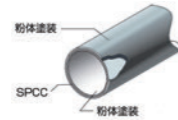

▶ 導電性ゴムマット

反射が少ない艶消し表面のマットを敷き込み済み (10⁸Ω≦R≦10¹⁰Ω)。カラーは2色から選べます (SG:グリーン/LG:ライトグリーン)。

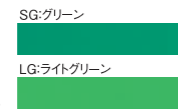

▶ アース配線

天板にはアース板を取り付け済み。接地が確実におこなえます。



▶ 導電性キャスター

移動の都度、アース配線をしなおす必要がありません。移動に便利で、地震の際に倒れにくい(ブレーキ付き自在)。



▶ ケーブル収納ボックス

電気機器の電源ケーブル類をきれいに収納できます (作業机/セル作業台)。



・写真はPSA-900LGです。
・静電気除去装置は別売です。

作業机 (昇降タイプ)

■ベーシック (部品キット納品)

品番	PSA-750SG	PSA-900SG	PSA-1200SG
	PSA-750LG	PSA-900LG	PSA-1200LG
静電気除去装置	なし	なし	なし



・写真はPSB-750LGです。
・静電気除去装置は別売です。

セル作業台 (昇降タイプ)

■ベーシック (部品キット納品)

品番	PSB-750SG	PSB-900SG	PSB-1200SG
	PSB-750LG	PSB-900LG	PSB-1200LG
静電気除去装置	なし	なし	なし



・写真はPSC-1200LGです。
・静電気除去装置は別売です。

部品ラック

■ベーシック (部品キット納品)

品番	PSC-750SG	PSC-900SG	PSC-1200SG
	PSC-750LG	PSC-900LG	PSC-1200LG
静電気除去装置	なし	なし	なし

表面抵抗計

床やマットの表面抵抗測定が簡単に!

SRC-01



標準小売価格
136,000円(税抜) 149,600円(税込)

測定	測定	測定	測定
2点間抵抗	接地/接地可能接続点間抵抗	表面抵抗率	体積抵抗

電源 9V乾電池 x1	プローブ付	キャリング ケース付	自動電源 オフ	バッテリー 残量表示	落下防止 ストラップ付
-------------------	-------	---------------	------------	---------------	----------------

- ▶ 測定に必要な物がすべて付属しているので、簡単に4種の測定が可能
- ▶ 表面抵抗の測定と同時に、温度/湿度も測定できて便利 (温度/湿度は、参考値として使用してください)
- ▶ 電圧を切り替えて10Vで $1.0 \times 10^3 \sim 10^5 \Omega$ 、100Vで $1.0 \times 10^6 \sim 10^{12} \Omega$ まで幅広い抵抗値を測定可能



キャリングケース付
キャリングケースには測定に必要な物が全て収納されています。持ち運び/収納に便利。

プローブ付
IEC61340-4-1基準のプローブが付属。点間抵抗、接地間抵抗、体積抵抗測定ができます。本体だけで表面抵抗率の測定ができます(本体裏面の平行電極)。

仕様

品番	SRC-01
測定規格	IEC61340-4-1, JIS-C2170
測定範囲	$10^3 \sim 10^{12} \Omega (\Omega/\text{sq})$
印加電圧	10V ($R < 1.0 \times 10^6 \Omega$ または Ω/sq) 100V ($R \geq 1.0 \times 10^6 \Omega$ または Ω/sq)
表示部	LCD3桁 (□□□ e□□) ex.: 3.14 e10 → 3.14×10^{10}
電源	9V電池(006P型, アルカリ乾電池推奨)
電池寿命	測定回数300回以上(測定対象物の抵抗値等により異なります。)
長さ×幅×厚み	L190×W101.5×D54.7mm
重量	本体: 約340g(電池含), 総重量: 約6.2kg(キャリングケース含)
使用温度/湿度	15°C~40°C 60%RH以下
材質	本体ケース:ABS樹脂 プローブ 2個(外径約φ66mm, 約2.3kg), 本体接地用のカルコード 1本(両側バナナプラグ), 抵抗測定用のカルコード 2本(φ3.5mm ミニプラグ/バナナプラグ), ワニ口クリップ 1個, アリゲータークリップ 大 1個, 金属板(サイズ142×67mm) 1枚, キャリングケース 1個 9V電池(006P型マンガン乾電池) 1個
付属品	

※校正証明書は別料金で申し受けます。

温度/湿度の測定もできる
表面抵抗の測定と同時に、温度/湿度も測定できて便利です。(温度/湿度は、参考値として使用してください)

簡単測定
測定ボタンスイッチを長押しすると、測定値がディスプレイに表示されます。スイッチから手を離すと、20秒後に電源が切れます。

幅広い抵抗値を測定
電圧を切り替えて10Vで $1.0 \times 10^3 \sim 10^5 \Omega$ 、100Vで $1.0 \times 10^6 \sim 10^{12} \Omega$ まで測定できます。

軽量コンパクト設計
本体重量は340gで軽量(006P角型電池1個含む)。

測定に必要な物がすべて付属していますので、簡単に4種の測定ができます。

2点間抵抗の測定
マットや床などの2点間の表面抵抗を測定できます。

接地/接地可能接続点間抵抗の測定
マットや床などの接地点と電極間の表面抵抗を測定できます。

表面抵抗率の測定
マットや床などの表面抵抗率を測定できます。

体積抵抗の測定
イスや机など、体積のある物の抵抗を測定できます。

静電気測定器

見えなかった静電気を視覚化する
ピークホールドで長期測定に対応

Eye-02



標準小売価格
85,000円(税抜) 93,500円(税込)

測定	測定	液晶画面
帯電電位	イオンバランス	バーグラフ+3桁
電源 9V乾電池 x1	イオン バランス プレート付	測定距離 25mm
	自動電源 オフ	測定範囲 超過アラーム
		ピーク ホールド 機能
		バッテリー 残量表示
		落下防止 ストラップ付

- ▶ クロスマークLEDで測定距離あわせが容易
- ▶ 最大値(ピーク値)表示 / 一時停止表示が可能
- ▶ 暗い場所でも視認性のよいバックライト
- ▶ 三脚の取り付けが可能

帯電電位測定
どこでもどんな体勢でも測れるハンディタイプの測定器。

赤色クロスマーク
測定距離25mmの目安。

NG (遠すぎ) GOOD NG (近すぎ)

ワイド液晶
測定電位をバーグラフと数値で表示。ひと目で確認!

MAX **HOLD**

長押し

仕様

品番	Eye-02
測定範囲(帯電電位)	0~±1.50kV(LOレンジ)/±1.0kV~±22.0kV(HIレンジ)
測定範囲(イオンバランス)	0~±220V
応答速度	1秒以内
測定精度	10%(指示値)
電源	DC9V(006P乾電池1本)
帯電電位測定距離	25mm±0.5mm
長さ×幅×厚み	L123×W70×D25mm
重量	170g / イオンバランス測定用プレート30g
使用温度/湿度	0°C~50°C 80%RH以下
付属品	イオンバランス測定用プレート、アースコード、ワニ口クリップ、ソフトケース

◆ISO9000トレーサビリティに対応。
Eye-02は国家基準にトレーサされた測定器により校正をおこなひ、校正表/証明書の発行が可能です。

イオンバランス測定
セル作業台やインライン上のイオナイザーを固定した位置で測定できます。

イオンバランスプレート
付属のプレートを取り付ければ、イオンバランスの測定ができます。

1.最大値(ピーク値)表示 **MAX** **HOLD**

数値が変動して定まらぬ「MAX」表示で、数値が別の場所でも確認に便利です。

長押し

2.自動電源オフ/連続測定 **A.ON**

通常は電池の消耗を防ぐため、5分で電源が切れます。「連続」測定の場合は、自動電源オフの解除が可能です。複数のワークを連続して測定する時に便利です。

長押し

3.バックライト **EL**

液晶が明るくなり、暗いところでも見やすくなります。モード(EL/A.ON)は、電源の長押しで切り替わります。

長押し

VESSELのクリーンウォーカーが選ばれる理由

クリーンウォーカー

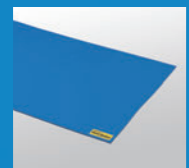

CW-900B
厚み5mm
靴底のダスト捕集に

1

フィルムはがし不要の粘着マット

コストのために、はがす枚数を制限してクリーンを犠牲にする必要はありません。



2

塵埃をしっかり捕集する

粘着の秘密はポリウレタン樹脂の自己粘着性。厚みがあるので靴底の凹凸に柔軟に密着して塵埃をしっかり捕集します。

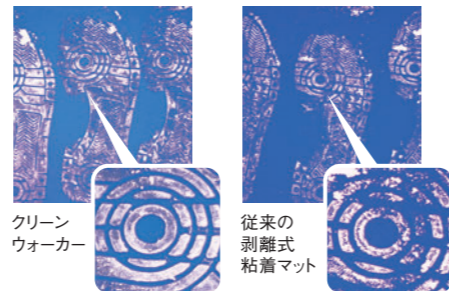

クリーンウォーカー

従来の剥離式粘着マット

3

洗浄&乾燥で粘着が復元

表面を水やアルコール、中性洗剤を薄めたものでぬらすと付着物が浮き上がりますので、よく洗い落とし、乾燥させれば元の粘着に戻ります。また、アルコール除菌シートで簡易清掃もできます。



クリーンウォーカー

高弾力抜群の捕集性能

CW-900B

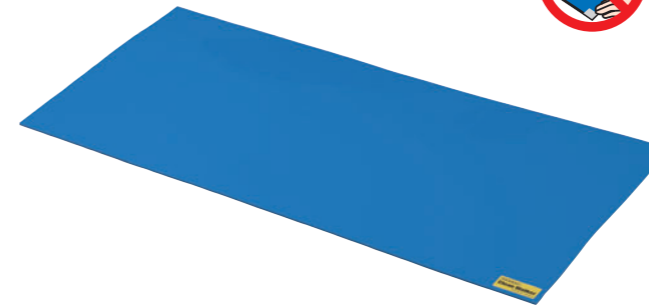

標準小売価格
25,000円(税抜) 27,500円(税込)

用途	材質	水洗い	規格
屋内用(クリーンルーム入室前)	ポリウレタン	○	RoHS

- ▶ 厚み5mmの高弾力マット
- ▶ 靴底のダストを強力にキャッチ
- ▶ 付着したダストはアルコールや水拭きで簡単に落とせます(汚れが残るようなら中性洗剤を薄めたもので洗浄ください)。

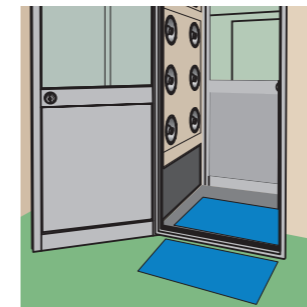

エアシャワー室前の靴底のダスト除去

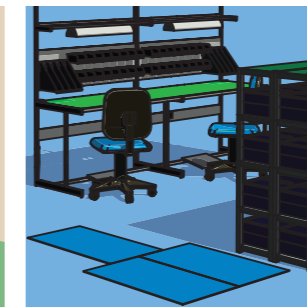

工場内のホコリ対策

仕様

品番	CW-900B
色	青色
サイズ	W900×L500×t15mm
導電率	絶縁体
重量	2.4kg
材質	ポリウレタン

RoHS

改正RoHS指令に対応済。

制限物質(従来6物質+フタル酸系追加4物質)の規制閾値を超える含有はありません。

電気抵抗値は、IEC要求値を満たしています。

導電性マット(LG-100/SG-100/GR-100) $10^6\Omega \leq R_p \leq 10^7\Omega$

疲労軽減マット(AF-45/AF-90) $R_p \leq 10^9\Omega$ 汚れや温度変化により値が若干変化しても基準内に収まります。

静電気除去ハイパワースル

帯電量の多いワーク向け
自動化ラインへの組み込みに適したノズルタイプ

HPN-1



標準小売価格
34,000円(税抜) 37,400円(税込)

高電圧トランス	イオンバランス	除電時間
巻線AC(別売)	高電圧トランスによる	0.5秒以下

印加電圧	エア圧	高圧電源	ACアダプタ
AC3.5kV	~0.7MPa	別売	別売

- ▶ 放電針(放電電極)にはチタンを採用。損耗の少ないチタンの採用により、長期的に安定した性能を発揮します。
- ▶ シールドケーブルを標準装備。高圧ケーブルは、外部にノイズ影響の少ない高圧シールドケーブルを採用しています。
- ▶ 圧縮エアで高速除電。超小型、軽量で装置取り付けに最適。

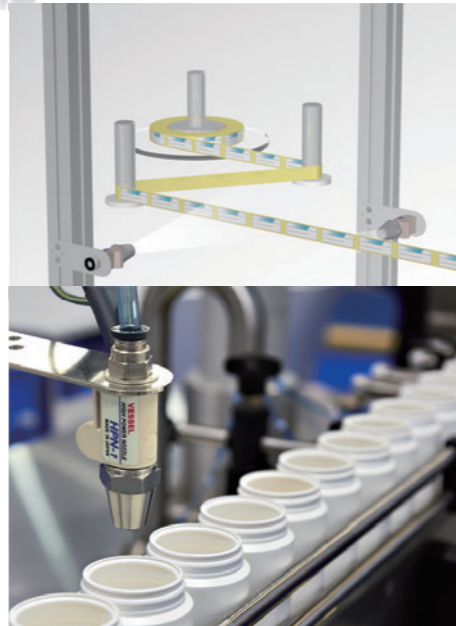

仕様

品番	HPN-1
適応高圧電源	高圧電源ユニット No.GP-1 4kV
除電方式	交流コロナ放電方式 (構造:直結型 *1)
印加電圧/周波数	AC 3.5 kV / 50/60 Hz *2
使用流体	クリーンエア(最大入力圧力0.7 MPa *3)
使用温度/湿度	0~+45℃ / 10~90%RH (氷結・結露なきこと)
設置距離	50~300mm程度(帯電物~ノズル先端)
除電時間	約0.5 秒(エア圧力0.3MPa、距離150mm)
イオンバランス	GP-1 4kV側で調整可能 *4
設置場所	屋内
保護回路	GP-1 4kVには高電圧異常検知/自動停止回路付
高圧ケーブル	シリコンシールドケーブル 3m *5 (高圧コネクタ CON-4)
エア接続	ワンタッチ継手 適合チューブ外径φ6mm
重量	約350 g(高圧ケーブル3m、標準取付金具、高圧コネクタ含む)
騒音	約95 dBA (エア圧力0.3MPa、距離1m)
エア消費量	約100 L/min (エア圧力0.3MPa)
付属品	高圧注意ステッカー、取扱説明書

*1 通電中に電極に触れると電撃を受けます。触れないようご注意ください。*2 高圧電源ユニット GP-1 4kVを使用。*3 指定以上の圧力のエアを絶対に接続しないでください。本体部等の破損の恐れがあります。*4 イオンバランス調整にはチャージプレートモニターまたは同等品が必要です。*5 ケーブルの長さは別対応で変更できます。高圧ケーブルの長さは、合計9m以内で使用してください。

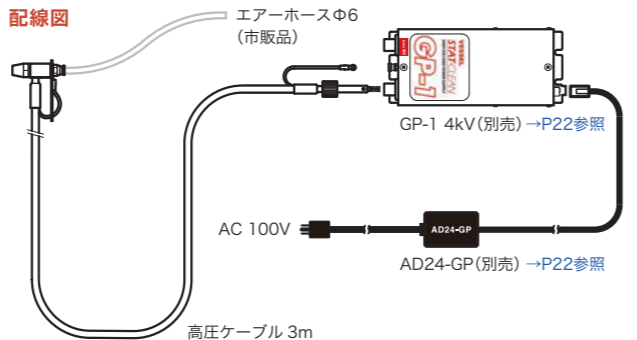
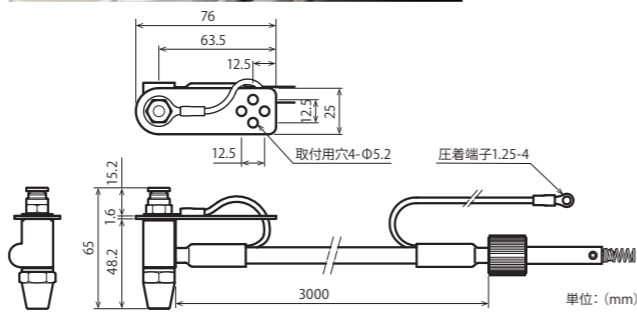
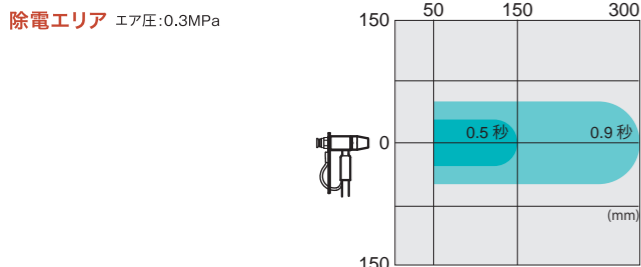

静電気除去ハイパワーフレキシノズル

帯電量の多いワーク向け
設置が難しい場所でも、ピンポイントで除電

HPF-1



標準小売価格
62,000円(税抜) 66,200円(税込)

高電圧トランス	イオンバランス	除電時間
巻線AC(別売)	高電圧トランスによる	1秒以下

印加電圧	エア圧	高圧電源	ACアダプタ
AC3.5kV	~0.4MPa	別売	別売

- ▶ 放電針(放電電極)にはチタンを採用。損耗の少ないチタンの採用により、長期的に安定した性能を発揮します。
- ▶ シールドケーブルを標準装備。高圧ケーブルは、外部にノイズ影響の少ない高圧シールドケーブルを採用しています。
- ▶ 自在に角度調整。離れた所からピンポイント除電。300mmのフレキシブルチューブで、ノズルを自在に角度調整できます。設置が難しい場所でも、帯電物をピンポイントで除電できます。
※概ね30°を超えて曲げる場合は、先端を固定してください。(最小曲げ半径:内寸半径60mm)
- ▶ 圧縮エアで高速除電。超小型、軽量で装置取り付けに最適。

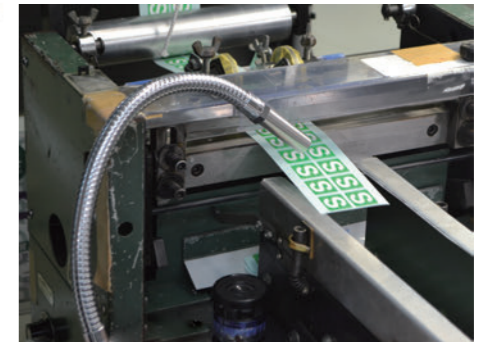

仕様

品番	HPF-1
適応高圧電源	高圧電源ユニット No.GP-1 4kV
除電方式	交流コロナ放電方式(構造:直結型 *1)
印加電圧/周波数	AC 3.5 kV / 50/60 Hz *2
使用流体	クリーンエア(最大入力圧力0.4 MPa *3)
使用温度/湿度	0~+45℃ / 10~80%RH (氷結・結露なきこと)
設置距離	50~300mm程度(帯電物~ノズル先端)
除電時間	約1 秒(エア圧力0.3MPa、距離150mm)
イオンバランス	GP-1 4kV側で調整可能 *4
設置場所	屋内
保護回路	GP-1 4kVには高電圧異常検知/自動停止回路付
高圧ケーブル	シリコンシールドケーブル 3m *5 (高圧コネクタ CON-4)
エア接続	ワンタッチ継手 適合チューブ外径φ6mm
重量	約690 g(高圧ケーブル3m、高圧コネクタ含む)
騒音	約86 dBA (エア圧力0.3MPa、距離1m)
空気消費量	約110 L/min (エア圧力0.3MPa)
付属品	高圧注意ステッカー、取扱説明書

*直結型のため、通電中に電極に触れると電撃を受けます。触れないようご注意ください。*2 高圧電源ユニット GP-1 4kVを使用。*3 指定以上の圧力のエアを絶対に接続しないでください。本体部等の破損の恐れがあります。*4 イオンバランス調整にはチャージプレートモニターまたは同等品が必要です。*5 ケーブルの長さは別対応で変更できます。高圧ケーブルの長さは、合計9m以内で使用してください。

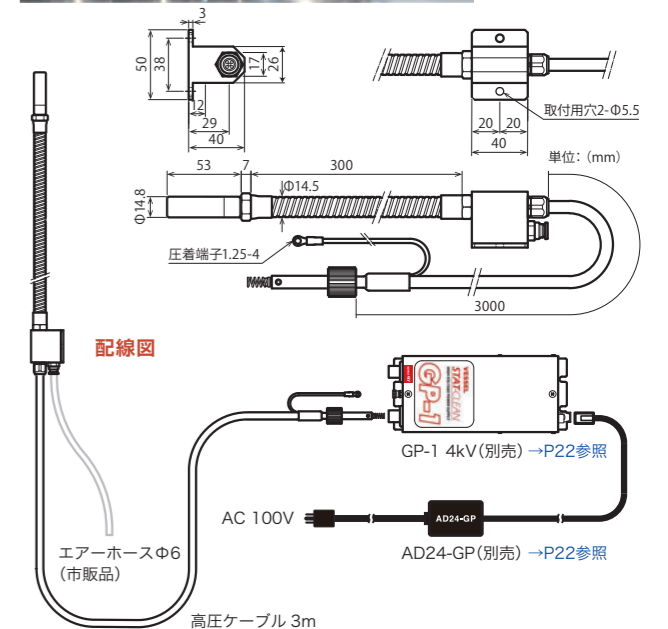
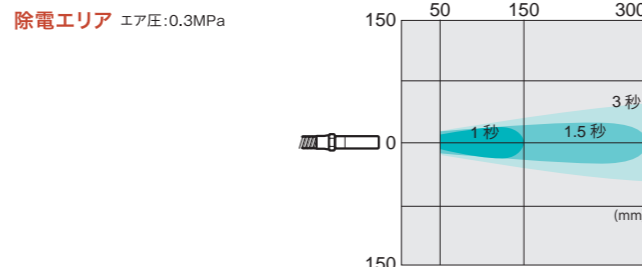

静電気除去ハイパワーガン

帯電量の多いワーク向け
塗装前のワークの除電、ホコリの吹き飛ばしに

HPG-1



HPG-1 標準小売価格**60,000**円(税抜) **66,000**円(税込)
(高圧ケーブル 3m)

HPG-1-4.5M 標準小売価格**65,000**円(税抜) **71,500**円(税込)
(高圧ケーブル 4.5m)

高電圧トランス 巻線AC(別売)	イオンバランス 高電圧トランスによる	除電時間 0.5秒以下
印加電圧 AC3.5kV	エア圧 ~0.7MPa	高圧電源 別売
	ACアダプタ 別売	

- ▶ 放電針(放電電極)にはチタンを採用。損耗の少ないチタンの採用により、長期的に安定した性能を維持します。
- ▶ シールドケーブルを標準装備。高圧ケーブルは、外部にノイズ影響の少ない高圧シールドケーブルを採用しています。
- ▶ 頑強で使いやすいエアガン。エアガン本体は頑強なアルミダイカスト製。引きやすく、作業性に優れた大型レバー。効率的な除電・除塵がおこなえるハンディタイプ。



仕様

品番	HPG-1
適応高圧電源	高圧電源ユニット No.GP-1 4kV
除電方式	交流コロナ放電方式(構造:直結型 *1)
印加電圧/周波数	AC 3.5 kV / 50/60 Hz *2
使用流体	クリーンエア(最大入力圧力0.7 MPa*3)
使用温度/湿度	0~+45℃ / 10~90%RH(氷結・結露なきこと)
設置距離	50~300mm程度(帯電物~ノズル先端)
除電時間	約0.5秒(エア圧力0.3MPa、距離150mm)
イオンバランス	GP-1 4kV側で調整可能 *4
設置場所	屋内
保護回路	GP-1 4kVには高電圧異常検知/自動停止回路付
高圧ケーブル	シリコンシールドケーブル 3m *5 (高圧コネクタ CON-4)
エア接続	ワンタッチ継手 適合チューブ外径φ8mm
重量	約560g(高圧ケーブル3m、高圧コネクタ含む)
騒音	約95 dBA(エア圧力0.3MPa、距離1m)
エア消費量	約110L/min(エア圧力0.3MPa)
付属品	高圧注意ステッカー、エアコンセント、取扱説明書

*1 通電中に電極に触れると電撃を受けます。触れないようご注意ください。*2 高圧電源ユニット GP-1 4kVを使用。*3 指定以上の圧力のエアを絶対に接続しないでください。本体部等の破損の恐れがあります。*4 イオンバランス調整にはチャージプレートモニターまたは同等品が必要です。*5 ケーブルの長さは別作対応で変更できます。高圧ケーブルの長さは、合計9m以内で使用してください。

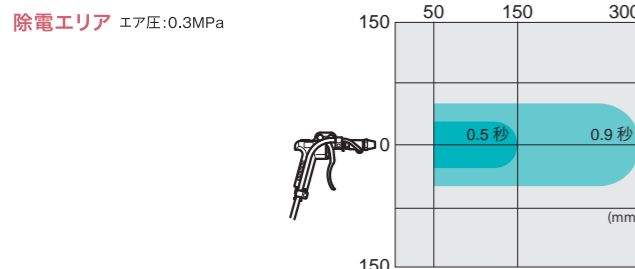

配線図

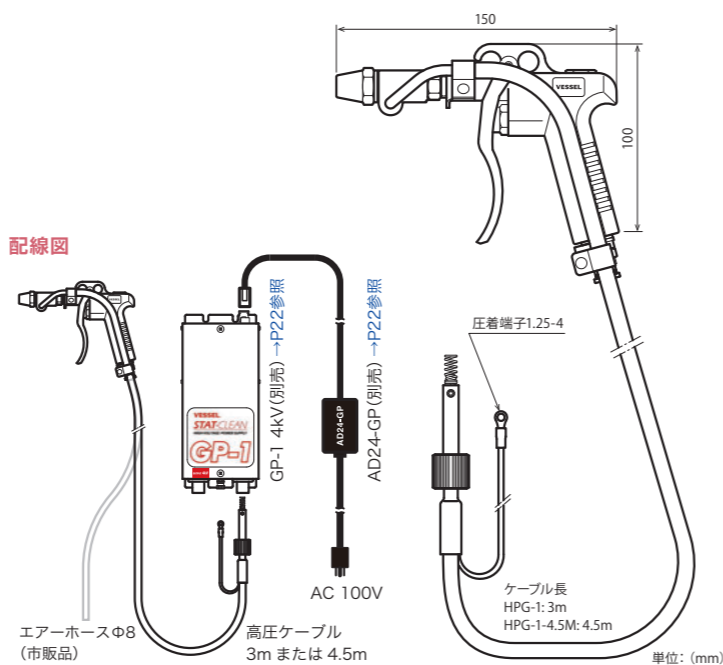

静電気除去ハイパワーバー

帯電量の多いワーク向け
超スリム設計、狭い装置内の取り付けに最適

HPB-series



HPB-300	標準小売価格 45,000円(税抜) 49,500円(税込)
HPB-600	標準小売価格 62,000円(税抜) 68,200円(税込)
HPB-810	標準小売価格 70,000円(税抜) 77,000円(税込)
HPB-1005	標準小売価格 82,000円(税抜) 90,200円(税込)
HPB-1200	標準小売価格 93,000円(税抜) 102,300円(税込)
HPB-1500	標準小売価格 102,000円(税抜) 112,200円(税込)
HPB-1800	標準小売価格 113,000円(税抜) 124,300円(税込)

- ▶ 放電針(放電電極)にはチタンを採用。損耗の少ないチタンの採用により、長期的に安定した性能を発揮します。放電針ピッチ15mm。イオン生成量が多く高速フィルムラインなどに適しています。
- ▶ シールドケーブルを標準装備。高圧ケーブルは、外部にノイズ影響の少ない高圧シールドケーブルを採用しています。
- ▶ 超スリム設計16.4×22.4mm(バー断面)。狭い装置内の取付けに最適。
- ▶ オプション: エアアシストバー(型式:AAB)をお使いいただく事で、より早くより遠くまで除塵・除電できます。バーのサイズに合わせて長さ75mm以上15mm刻みの別作で製作いたします。

高電圧トランス 巻線AC(別売)	イオンバランス 高電圧トランスによる	除電時間 2秒以下
印加電圧 AC3.5kV	高圧電源 別売	ACアダプタ 別売

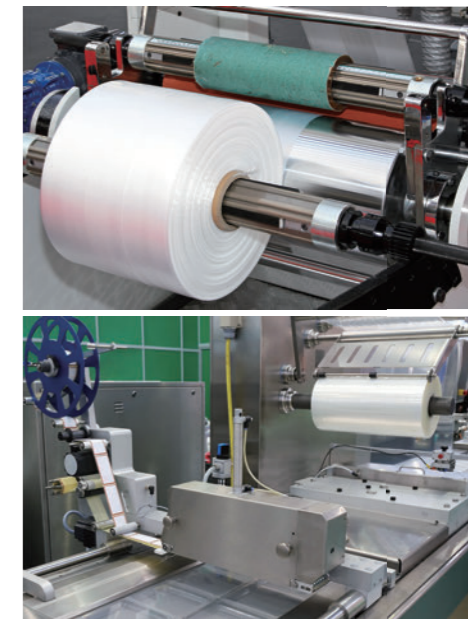

仕様

品番	HPB-300/600/810/1005/1200/1500/1800
適応高圧電源	高圧電源ユニット GP-1 4kV
除電方式	交流コロナ放電方式(構造:直結型 *1)
印加電圧/周波数	AC 3.5 kV / 50/60 Hz *2
使用温度/湿度	0~+45℃ / 10~85%RH(氷結・結露なきこと)
設置距離	50~100mm程度(帯電物~バー先端)
除電時間	約2秒(無風、距離100mm)
イオンバランス	GP-1 4kV側で調整可能 *3
設置場所	屋内
保護回路	GP-1 4kVには高電圧異常検知/自動停止回路付
高圧ケーブル	シリコンシールドケーブル 3m *4 (高圧コネクタ CON-4)
重量	下図参照(高圧ケーブル含まず)
付属品	取扱説明書、高圧ケーブル(取付済)、取付用ボルトM5(取付済)

*1 通電中に電極に触れると電撃を受けます。触れないようご注意ください。*2 高圧電源ユニット GP-1 4kVを使用。*3 イオンバランス調整にはチャージプレートモニターまたは同等品が必要です。*4 ケーブルの長さは別作対応で変更できます。高圧ケーブルの長さは、合計9m以内で使用してください。

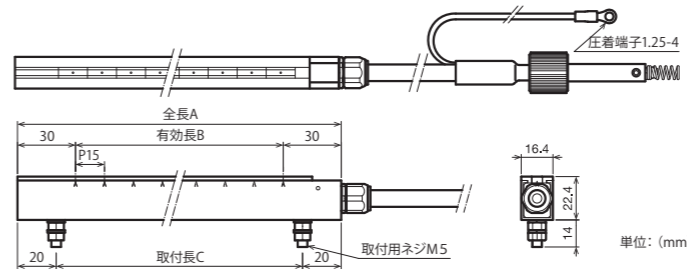

寸法/針電極数

型番	A (mm)	B (mm)	C (mm)	針電極	重量(kg)
HPB-300	300	240	260	17	0.16
HPB-600	600	540	560	37	0.32
HPB-810	810	750	770	51	0.44
HPB-1005	1005	945	965	64	0.54
HPB-1200	1200	1140	1160	77	0.65
HPB-1500	1500	1440	1460	97	0.81
HPB-1800	1800	1740	1760	117	0.97

配線図

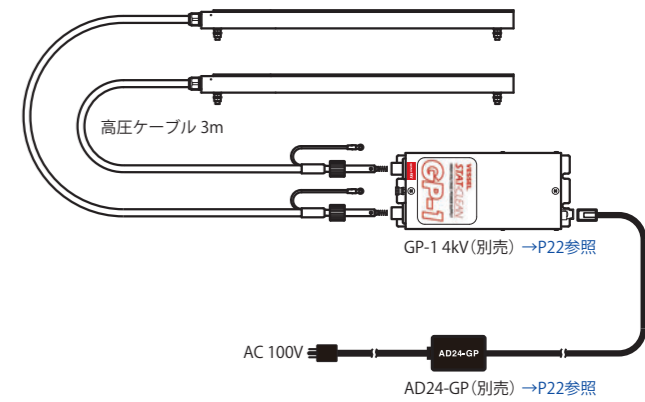

交換部品/オプション

ファンタイプ

針電極/フロントカバー

 <p>F-6H 針電極ユニット 標準小売価格 5,500円(税抜)6,050円(税込) 適用: F-6CL, F-6ST, F-6RCL, F-6RST</p>	 <p>SF-9H 針電極ユニット 標準小売価格 6,800円(税抜)7,480円(税込) 適用: SF-Q9</p>	 <p>フロントカバー(針電極付) L-90CH 標準小売価格 9,000円(税抜)9,900円(税込) 適用: L-90</p>
 <p>フロントカバー(針電極付) F-120SCH 標準小売価格 7,800円(税抜)8,580円(税込) 適用: F-120S</p>	 <p>針電極付フロントカバー CF-30H 標準小売価格 15,000円(税抜)16,500円(税込) 適用: CF-30</p>	 <p>フロントカバー(針電極付) F-120RCH 標準小売価格 7,000円(税抜)7,700円(税込) 適用: F-120R</p>

フィルタ

 <p>SDJ-08F 標準小売価格 500円(税抜) 550円(税込) 適用: F-6CL, F-6ST, F-6RCL, F-6RST</p>	 <p>SF-9F 標準小売価格 425円(税抜) 467円(税込) 適用: SF-Q9</p>	<p>フィルタセット</p> <p>SF-Q9F 標準小売価格 1,500円(税抜) 1,650円(税込) 適用: SF-Q9</p>	<p>フィルタセット</p> <p>F-120FS 標準小売価格 1,500円(税抜) 1,650円(税込) 適用: F-120R, F-120S</p>	 <p>CF-30F 標準小売価格 1,000円(税抜) 1,100円(税込) 適用: CF-30</p>	<p>ラフフィルタ</p> <p>CF-300F 標準小売価格 1,000円(税抜) 1,100円(税込) 適用: CF-300/600</p>	 <p>L-90F 標準小売価格 460円(税抜) 506円(税込) 適用: L-90, F-120R, F-120S</p>	<p>フィルタセット</p> <p>L-90FS 標準小売価格 1,500円(税抜) 1,650円(税込) 適用: L-90</p>
---	--	--	--	---	---	---	---

電源アダプタ

 <p>AD24-ITF6 標準小売価格 6,700円(税抜)7,370円(税込) 適用: F-6CL, F-6ST, F-6RCL, F-6RST I/P: AC100V~240V 0.4A O/P: DC24V 0.75A</p>	 <p>AD24-IT 標準小売価格 7,300円(税抜)8,030円(税込) 適用: SF-Q9, F-120R, F-120S, CF-300 I/P: AC100V~240V 0.4A O/P: DC24V 0.75A</p>	 <p>AD24-IT37 標準小売価格 10,800円(税抜)11,880円(税込) 適用: L-90 I/P: AC100V~240V 1.5A O/P: DC24V 3.75A</p>	 <p>AD24-IT19 標準小売価格 9,000円(税抜)9,900円(税込) 適用: CF-600 I/P: AC100V~240V 50/60Hz O/P: DC24V 2.1A</p>	<p>クリーニングブラシ</p> <p>CF-300B 標準小売価格 2,000円(税抜) 2,200円(税込) 適用: CF-300/600</p>
---	--	---	--	--

ガン/ノズルタイプ

<p>スタンダードノズル</p> <p>G-7SN 標準小売価格 800円(税抜)880円(税込) 適用: G-7R-L</p>	<p>継手接続用ノズル</p> <p>G-7THN 標準小売価格 1,000円(税抜)1,100円(税込) 適用: G-7R-L, BB-Z</p>	<p>増量ノズル</p> <p>G-9HFN 標準小売価格 1,740円(税抜)1,914円(税込) 適用: G-9</p>
<p>標準ノズル</p> <p>N-1SN 標準小売価格 1,000円(税抜)1,100円(税込) 適用: N-1, N-2, N-3, G-2</p>	<p>消音ストレートノズル</p> <p>BB-ZSN 標準小売価格 6,500円(税抜)7,150円(税込) 適用: G-7R-L, BB-Z, N-1, N-2, N-3, G-2※, G-9※ ※取り付けたとき、ノズルと本体の間に隙間ができます。</p>	<p>消音ノズル</p> <p>G-9WN 標準小売価格 6,500円(税抜)7,150円(税込) 適用: G-7R-L, BB-Z, N-1, N-2, N-3, G-2※, G-9※ ※取り付けたとき、ノズルと本体の間に隙間ができます。</p>
<p>ブラシ:毛足60mm</p> <p>G-7B 標準小売価格 2,000円(税抜)2,200円(税込) 適用: G-7R-L</p>	<p>やわらかブラシ:毛足60mm</p> <p>G-7SB 標準小売価格 2,400円(税抜)2,640円(税込) 適用: G-7R-L</p>	<p>ウレタンチューブ付プラグ</p> <p>G-9UTP 標準小売価格 12,000円(税抜)13,200円(税込) 適用: G-9</p>
<p>針電極交換用ドライバー</p> <p>G-7DR 標準小売価格 1,000円(税抜)1,100円(税込) 適用: G-7R-L, BB-Z, N-1, N-2, N-3, G-2, G-9</p>	<p>スピコン</p> <p>G-7SC 標準小売価格 3,500円(税抜)3,850円(税込) 適用: G-7R-L, BB-Z, N-1, N-2, N-3, G-2</p>	<p>針電極</p> <p>GN-H 標準小売価格 2,000円(税抜)2,200円(税込) 適用: G-7R-L, BB-Z, N-1, N-2, N-3, G-2, G-9</p>

<p>中継ケーブル(5m)</p> <p>G-7EC5 標準小売価格 15,000円(税抜)16,500円(税込) 適用: G-7R-L (AD24-ITCと併用)</p>	<p>中継ケーブル(10m)</p> <p>G-7EC10 標準小売価格 30,000円(税抜)33,000円(税込) 専用電源アダプタ(AD24-ITC)とG-7R-L本体間に接続する延長ケーブルです。</p>	<p>マイクロフィルタ</p> <p>G-7F 標準小売価格 6,000円(税抜)6,600円(税込) 適用: G-7R-L, BB-Z, N-1, N-2, N-3, G-2</p> <p>0.01μmのパーティクルを99%以上カットします。ご使用コンプレッサーに1~10μm程度のエアフィルタ、ミストセパレータを装着した上でご使用ください。</p>
<p>電源アダプタ</p> <p>AD24-ITC (ケーブル長さ:2.5m) 標準小売価格 13,700円(税抜)15,070円(税込) 適用: G-7R-L, G-2</p>	<p>電源アダプタ</p> <p>AD24-ITB 標準小売価格 16,500円(税抜)18,150円(税込) 適用: BB-Z</p>	<p>電源アダプタ</p> <p>AD24-ITCS (ケーブル長さ:1.5m) 標準小売価格 13,000円(税抜)14,300円(税込) 適用: G-2</p>

C-series

 <p>針電極ユニット C-00HR8 標準小売価格 4,000円(税抜)4,400円(税込)</p>	 <p>電源ケーブル CT-5 標準小売価格 6,300円(税抜)6,930円(税込) (電源アダプタと併用) 電源アダプタ AD24-IT19 標準小売価格 9,000円(税抜)9,900円(税込) I/P: AC100V~240V 1.2A O/P: DC24V 2.1A 運用: パー3台</p>	 <p>リモートコントローラ RMC-01 標準小売価格 4,800円(税抜)5,280円(税込)</p>
 <p>電源アダプタ AD24-IT 標準小売価格 7,300円(税抜)8,030円(税込) I/P: AC100V~240V 0.4A O/P: DC24V 0.75A 運用: パー1台</p>	 <p>電源アダプタ AD24-IT19 標準小売価格 9,000円(税抜)9,900円(税込) I/P: AC100V~240V 1.2A O/P: DC24V 2.1A 運用: パー3台</p>	

SJ-series

 <p>分岐ボックス SH-SP2 標準小売価格 10,000円(税抜)11,000円(税込)</p>	<p>接続ケーブル(2.5m)</p> <p>GP-EC2.5 標準小売価格 9,200円(税抜)10,120円(税込) プラグ適用: SL, SH, SH-G3, SH-SP2</p>	<p>接続ケーブル(5m)</p> <p>GP-EC5 標準小売価格 16,000円(税抜)17,600円(税込) プラグ適用: GP-1</p>	 <p>針電極ユニット SJ-00HR 標準小売価格 4,000円(税抜)4,400円(税込)</p>
	<p>接続ケーブル(2.5m)</p> <p>SL-EC2.5 標準小売価格 4,500円(税抜)4,950円(税込) プラグ適用: SL, SH, SH-G3, SH-SP2</p>	<p>接続ケーブル(5m)</p> <p>SJ-EC5 標準小売価格 14,800円(税抜)16,280円(税込) プラグ適用: SL, SH, SH-G3, SH-SP2</p>	

イオンパーツクリーナー

 <p>中性カートリッジフィルタ円筒型 IPC-20F/ IPC-40F (標準搭載品) 価格:お問い合わせください。 適用: IPC-20 (IPC-20HF)、IPC-40/IPC-60 (IPC-40F)</p>	 <p>HEPAカートリッジフィルタ円筒型 IPC-20HF (0.3μmの粒子を99.97%捕集) 価格:お問い合わせください。 適用: IPC-20</p>	 <p>HEPAカートリッジフィルタ IPC-40HF (0.3μmの粒子を99.97%捕集) 価格:お問い合わせください。 適用: IPC-40、IPC-60</p>	 <p>HEPAフィルタユニット IPC-40HFU (0.3μmの粒子を99.97%捕集) 価格:お問い合わせください。 適用: IPC-40、IPC-60</p>
<p>不織布簡易フィルタ(5枚入)</p> <p>IPC-A4F 標準小売価格 1,500円(税抜)1,650円(税込) 適用: IPC-A4</p>	<p>紙バックフィルタ(6枚入)</p> <p>IPC-A3F 標準小売価格 1,400円(税抜)1,540円(税込) 適用: IPC-A3, IPC-V4</p>	<p>粘着ゲルシート(1枚)</p> <p>IPC-A4G 標準小売価格 4,500円(税抜)4,950円(税込) 適用: IPC-A3, IPC-A4 (1台につき2枚必要です)</p>	<p>針電極(N-3用)</p> <p>GN-H 標準小売価格 1,600円(税抜)1,760円(税込) 適用: IPC-A3, IPC-A4</p>
<p>プレフィルタ</p> <p>IPC-250CRPF 標準小売価格 8,500円(税抜)9,350円(税込) 適用: IPC-250CR</p>	<p>HEPAフィルタ</p> <p>IPC-250CRHF 標準小売価格 33,850円(税抜)37,235円(税込) 適用: IPC-250CR</p>	<p>針電極</p> <p>SDJ-05RH 標準小売価格 1,200円(税抜)1,320円(税込) 適用: IPC-250CR</p>	<p>電源アダプタ</p> <p>AD24-150-PD4 標準小売価格 25,000円(税抜)27,500円(税込) 適用: IPC-250CR I/P: AC100V~240V, 50/60Hz O/P: DC24V 5A</p>
<p>電源アダプタ</p> <p>AD24-IT19 標準小売価格 9,000円(税抜)9,900円(税込) 適用: IPC-A4, IPC-A3 I/P: AC100V~240V, 50/60Hz O/P: DC24V 2.1A</p>			

FFU-250

 <p>針電極 SDJ-05RH 標準小売価格 1,200円(税抜)1,320円(税込)</p>	<p>グラウンドコード</p> <p>EPC-18 標準小売価格 895円(税抜)985円(税込) 適用: EPS-02S 重量: 24g (ワニ口クリップ含む) 抵抗値: 約1MΩ コード長さ: 最長1.8m (収納時0.5m)</p>
--	--